

DE TANK

tweemaandelijks orgaan, TWENOT

DUTCH ARMOUR ASSOCIATION

postbus 357 - 8000 AJ ZWOLLE

THE NETHERLANDS

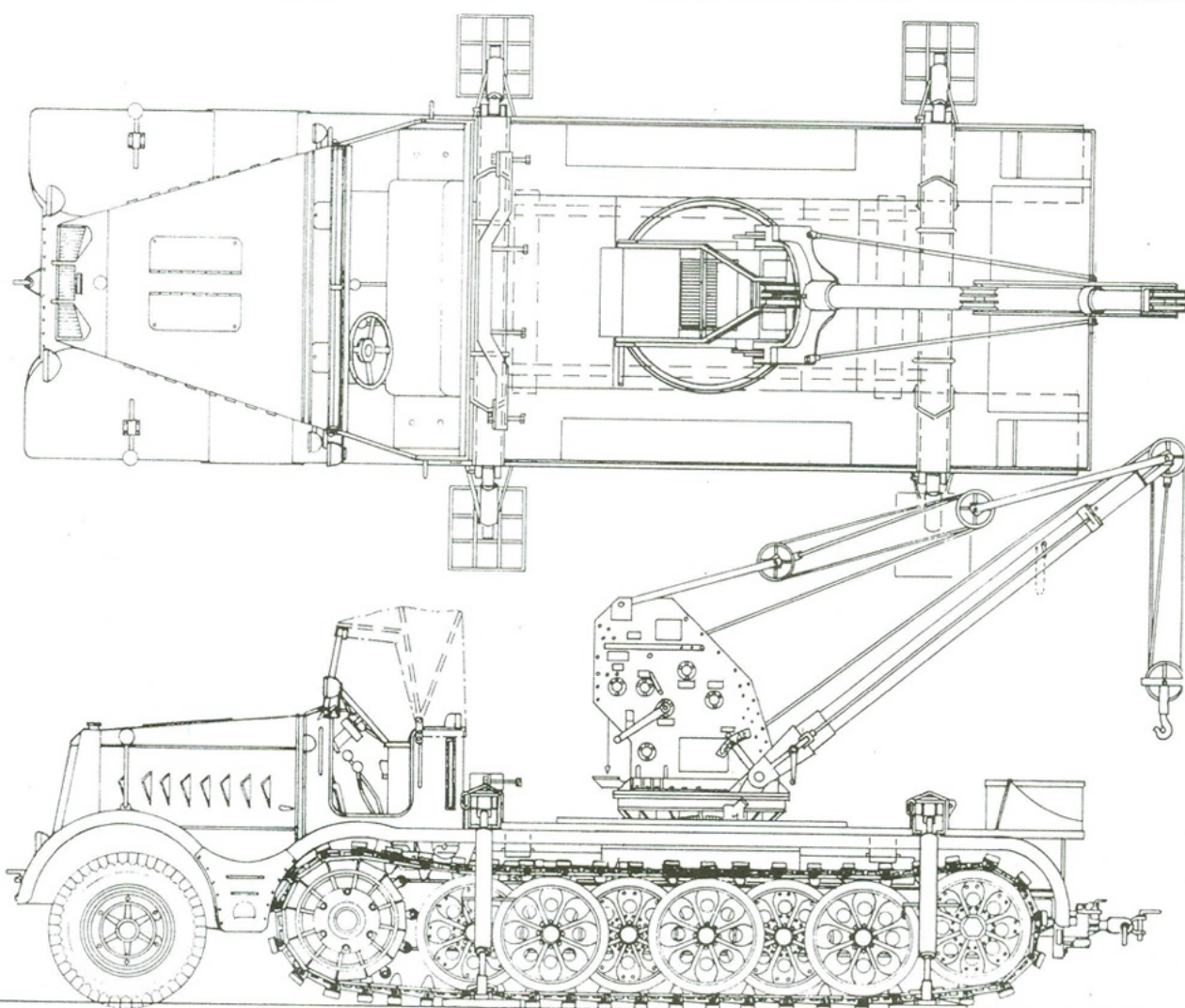

FAMO F3 SdKfz 9/I 6t Drehkran

NUMMER **113**

APRIL 1995

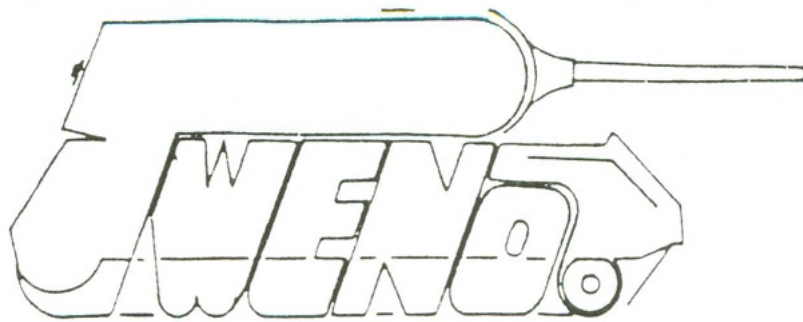

DE TANK is een tweemaandelijks uitgave van TWENOT, de "Tweede Nederlandse Organisatie van Tankhobbyisten"

BESTUUR:

Voorzitter : John Janse
Vice-voorzitter : Joop v.d Weerden
Secretaris : Johan Groen
Penningmeester : Kees Blijleven
Externe contacten : Jan Frankema
Speciale activiteiten : Marc Tempels

REGIOCOÖRDINATOREN:

Noord-west Nederland:
Jan van Veen, Haarlem, 
Noord-oost Nederland:
Theo de Haan, Sneek, 
Midden Nederland :
Arne Poirot, Zwolle, 
Zuid-west Nederland :
Rob Plas, Halsteren, 
Zuid-oost Nederland :
Gert Mons, Grave, 

REDACTIE:

Jan van Veen



SECRETARIAAT: LIDMAATSCHAP:



of
Postbus 357
8000 AJ ZWOLLE

t/m 18 jr f 20,=
> 18 jr f 25,=
buitenland f 35,=
per kalenderjaar.
Postbank 3026112
tnv. TWENOT, Heiloo

DE TANK is een tweemaandelijks uitgave van de vereniging TWENOT. Zij wordt aan alle leden gratis toegezonden. In de rubriek Vraag en Aanbod kunnen leden niet-commerciële advertenties plaatsen. Copy voor DE TANK moet uiterlijk de vijftiende van ieder oneven maand bij de redactie zijn.

HET GEHEEL OF GEDEELTELIJK OVERNEMEN VAN ARTIKELEN EN/OF AFBEELDINGEN IS ZONDER SCHRIFTELIJKE TOESTEMMING VAN DE REDACTIE NIET TOEGESTAAN.

VERENIGINGSNIEUWS

Om maar meteen met het minder leuke nieuws te beginnen: de excursie naar Saumur gaat **niet** door. We kregen bericht dat we van harte welkom zijn in het museum zelf, maar dat een bezoek aan de werkplaatsen en de opslagplaatsen helaas "om verzekeringstechnische redenen" niet mogelijk is.

Nu is het museum zelf natuurlijk best interessant, maar je bent er in een uur of drie helemaal uitgekeken en de voertuigen staan erg dicht op elkaar, waardoor fotograferen bijna niet mogelijk is. Het bestuur vindt het niet verantwoord om daar zo'n lange en dure reis voor te maken en dus hebben we besloten er van af te zien.

Jammer natuurlijk, maar het is niet anders. Wellicht voor u een reden om dan maar eens een vakantie in de buurt van Saumur te plannen. Het is een heel mooi gebied, met vele mogelijkheden en dan is een bezoekje aan het museum zeker aan te raden.

Binnen de vereniging gebeurt er ook van alles. We moeten afscheid nemen van Gert Mons als regiocoördinator van zuid-oost Nederland. Gert gaat een jaar als V.N. waarnemer naar het Midden-Oosten en dat is niet te combineren met het regiocoördinatorschap. Hij blijft natuurlijk wel actief TWENOT-lid en we hebben begrepen dat hij al verschillende plannen heeft voor als hij weer terug is.

Voor dit moment spreken we echter ons dank en waardering uit voor alle inzet van de afgelopen jaren. Veel succes en een goede tijd toegewenst!

Verderop in deze TANK kunt u lezen dat alle hobby-activiteiten weer volop van start zijn gegaan. 50 jaar bevrijding gaat ook aan TWEENOT niet ongemerkt voorbij. We zijn actief op de Nationale Bevrijdingsmanifestatie en onze tweede landelijke ledenbijeenkomst staat helemaal in het teken van de bevrijding. Zoals gewoonlijk vragen we voor verschillende activiteiten ook uw bijdrage. We rekenen er op dat dat, zoals bij voorgaande gelegenheden, ook nu weer gesmeerd zal verlopen.

Ten slotte, door de vakantie van de redactie van DE TANK moet de copy voor het volgende nummer uiterlijk 1 mei binnen zijn. U kunt DE TANK nr. 115 dan half juni in uw brievenbus verwachten.

Het Bestuur

AGENDA

- 22 april : landelijke bijeenkomst, Rotterdam, Kralingseveer
 29 april
 t/m 7 mei : Nationale Manifestatie "50 jaar bevrijding", Vliegbasis Soesterberg
 13 mei : regiomiddag Z.O. Nederland in Grave
 13 mei : regiomiddag N.O. Nederland in Sneek
 10 juni : Internationale Behendigheidswedstrijden Militaire Chauffeurs, Kamp van Zeist
 17 juni : landelijke bijeenkomst, Beek en Donk
 24 juni : Open Dag Koninklijke Landmacht, Opleidingscentrum Cavalerie, Amersfoort
 1 juli : Open Dag Koninklijke Luchtmacht, Volkel
 7 t/m 9 juli : Vlootdagen, Koninklijke Marine, Den Helder
 2 september : landelijke bijeenkomst, Rotterdam, Kralingseveer (datum nog onder voorbehoud)

Eindelijk dan, op **22 april a.s.**, de eerste **ledenbijeenkomst van 1995**. Op het vertrouwde adres, het Clubhuis Kralingseveer, Elandstraat, Rotterdam-Kralingseveer. Het modelbouwthema voor deze keer is "series voertuigen". Het gaat hierbij om een reeks van tenminste drie voertuigen die op een of andere manier bij elkaar horen. Dus bijvoorbeeld een Panzer I, II en III of drie verschillende uitvoeringen van een GMC of een jeep of de drie belangrijkste Franse tanks uit de mei-dagen van 1940, etc, etc. Allerlei combinaties zijn mogelijk, als de voertuigen maar op een of andere manier iets met elkaar te maken hebben.

Heb je geen series of neem je liever iets anders mee, dan is dat natuurlijk ook prima. Andere modellen worden ook graag door je medeleden bekeken en leveren ongetwijfeld "stof tot spreken". En daar gaat het immers om!

Behalve de modelbouwwedstrijd staat er nog een belangrijke gebeurtenis op het programma. Twee bestuursleden, voorzitter John Janse en penningmeester Kees Blijleven hebben hun termijn erop zitten en er moeten dus opvolgers worden gekozen. Ze zijn allebei van harte bereid nog een termijn voor hun rekening te nemen en ze stellen zich dus herkiesbaar. Andere leden kunnen zich echter ook verkiesbaar stellen. Een voordracht daartoe moet volgens de statuten door tenminste tien leden worden ondersteund en worden ingediend bij de secretaris.

De weg naar Kralingseveer: neem aan de noordkant van de Van Brienoordbrug (bij Rotterdam) de afslag Capelle a/d IJssel en ga ook in die richting. Na \pm 1 kilometer: bij verkeerslichten RA. Dan de 4e of de 5e straat LA, dit is de Elandstraat. Het clubhuis is na \pm 250 meter aan je rechterhand. In de omgeving is voldoende parkeergelegenheid. De zaal is om 10.30 uur open, het officiële vergadergedeelte vindt plaats om ca. 13.30 uur, de prijsuitreiking van de modelbouwwedstrijd is om ca. 14.30 uur.

Van **zaterdag 29 april t/m zondag 7 mei** vindt op de Luchtmachtbasis Soesterberg de "Nationale Manifestatie 50 JAAR BEVRIJDING" plaats. Het leidende thema is de inzet van de Nederlandse strijdkrachten tijdens de Tweede Wereldoorlog. Het programma ziet er heel aantrekkelijk uit en omvat het volgende: **29 en 30 april**: demonstraties met historische voertuigen; **1 mei**: bedrijfsleven en vakorganisaties in bezettingstijd; **2 mei**: vertoning van bijzonder filmmateriaal uit de oorlog; **3 mei**: herdenkingsdag veteranen '40-'45; **4 mei**: symposium "sociale zorg toen en nu"; **5 mei**: verzamelaarsbeurs; **6 mei**: luchtvaartdag; **7 mei**: Indiëdag.



Ook **TWENOT** is op de manifestatie aanwezig met een uitgebreide stand op de "Infomarkt" en zoals altijd doen we een beroep op onze leden om deze stand te vullen, zowel met bemanning als met modellen. De stand heeft een lengte van acht meter, de hele manifestatie duurt acht dagen en dus hebben we heel wat bemanning en modellen nodig. Als je bereid bent een of meerdere dagen als standbemanning te fungeren (wat overigens een heel leuke klus is), neem dan contact op met onze secretaris, Johan Groen te Zeist. Telefonisch bereikbaar onder nummer XXXXXXXXXX vanaf 19.30 uur tijdens werkdagen. Ben je helaas verhinderd, maar wil je wel modellen beschikbaar stellen, neem ook dan even met Johan contact op.

Onze tweede TWENOT bijeenkomst, op **17 juni in het Brabantse BEEK EN DONK**, staat eveneens in het teken van de bevrijding. Het is het thema van de modelbouwwedstrijd en ook in de aankleding van de dag vindt u het terug. Er is

contact gelegd met een groep genaamd "Wheels". Deze bestaat uit enkele mensen die in het bezit zijn van WO2 voertuigen en zij zijn bereid met hun voertuigen aanwezig te zijn. Ook is er contact met enkele Indië-veteranen en ook zij zullen zeer waarschijnlijk aanwezig zijn om dat aspect van "de bevrijding" onder de aandacht te brengen. Er wordt gewerkt aan nog een of meer verrassingen, maar welke dat zijn, zal pas op de bijeenkomst zelf blijken.

De bijeenkomst vindt plaats in een gebouwencomplex met de fraaie naam "**De 2 beren**". Het is een ruime zaal, dus niemand hoeft met zijn meegebrachte modellen omhoog te zitten. Ook de "handel" kan ruimschoots uit de voeten. Er is een copierapparaat aanwezig en voor de inwendige mens een bar.

De zaal is vanaf 10.00 uur open, we sluiten weer om 16.00 uur. Na de goede ervaring van vorig jaar in Deventer rekenen we ook dit jaar weer op een ruime opkomst.

BEEK EN DONK ligt heel strategisch op het kruispunt tussen Den Bosch/Veghel, Gemert, Helmond en Eindhoven. Het is per bus als volgt bereikbaar: vanuit Helmond ieder uur lijn 25 ri. Veghel en vanuit Veghel, eveneens ieder uur, lijn 25 ri. Helmond. Vanuit Eindhoven lijn 21 ieder half uur ri. Nijmegen en uiteraard ook weer andersom. Er gaat een gewone bus en een snelbus, maar die stopt alleen aan de rand van het dorp. Vanaf de halte van de gemeentebus de bordjes volgen van "De 2 beren".

Met auto komende vanuit alle richtingen het centrum aanhouden, daarna de bordjes "De 2 beren" volgen.

Tot en met **8 mei a.s.** vindt op het oude **Rijkswerfterrein in Den Helder** de tentoonstelling en manifestatie plaats "**Van Normandië tot Nieuwediep**" (we schreven hierover reeds in DE TANK nr. 111). Voor de liefhebbers is een bezoek zeker aan te bevelen. Naast een boeiende foto-tentoonstelling over de bevrijding van Den Helder, historische filmbeelden en vele militaire en civiele gebruiksvoorwerpen van rond 1945 zijn er ruim dertig Amerikaanse legervoertuigen te bewonderen. We noemen: M16 Halftrack, M3A1 White Scout Car, Diamond M20 trekker met tank-oplegger, Chevrolet 4x4 1½ tonner, verschillende Dodges (6x6, Command, Ambulance) en GMC's (COE, CCKW 353, CCKW352, Bolster truck), Diamond T 4 tonner met compressor, Ford GTB 1½ ton van de US NAVY, Gamma Goat, M520 "Goer" (na-oorlogs, maar ooit van gehoord?) en enkele stukken geschut (25 ponder, 105 mm houwitser en 155 mm "Long Tom" met munitiewagen en trekker).

De voertuigen staan over het algemeen zo opgesteld dat je ze goed kunt bekijken en als je er vroeg bent, dan zijn er bijna nog geen andere bezoekers en kun je ze prima fotograferen. Voor de inwendige mens is er een horeca-afdeling.

Op **10 juni a.s.** worden in het Kamp van Zeist weer de bekende Internationale Behendigheidswedstrijden voor Miliraire Chauffeurs gehouden en zoals al vele jaren zijn we daar ook dit jaar weer met een stand aanwezig. De IBMC-dag is altijd een soort kleine open dag, er is meestal veel te bekijken op het gebied van niet-gepantserde wielvoertuigen en de dag trekt altijd veel bezoekers.

Voor de stand hebben we bemanning en modellen nodig en het zou fijn als u ons daarmee wilt helpen. Graag een telefoontje naar Johan Groen (██████████), zodat we weten op wie we kunnen rekenen!

De **DEFENSIEKRANT** publiceerde de data van de regionale open dagen van de Koninklijke Landmacht. Dit zijn:

22 april	: Oefen- en Schietkamp Lauwersmeer
20 mei	: 750 Verzorgingscommando, Dongen
24 juni	: Opleidingscentrum Cavalerie, Amersfoort
9 september	: 11 Luchtmobiele Brigade, Schaarsbergen
16 september	: 730 Depoteenheid Materieeldienstgoederen, i.s.m. 630 Intendance Depot, Soesterberg
23 september	: Opleidingscentrum Militaire Administratie, Tilburg
29/30 september	: Opleidingscentrum Verkeer, Vervoer en Rijopleidingen, Veldhoven
7 oktober	: Opleidingscentrum Intendance, Bussum

**Tentoonstelling en manifestatie
Van Normandië tot Nieuwediep**
ter herdenking van de periode

D-DAY
6 JUNI 1944



tot aan de bevrijding van
DEN HELDER
8 MEI 1945

**op het oude rijkswerfterrein
Willemsoord,
ingang Weststraat, in Den Helder.**

**Openingstijden: woensdag t/m zondag
van 10.00 - 17.00 uur en verder na afspraak**
Stichting Musée-Helder telefoon 02230.56283

REGIONIEUWS

REGIO ZUID-WEST NEDERLAND

OPROEP! OPROEP!

Naar aanleiding van mijn vraag in de vorige TANK of er mensen uit de regio op de modelbouwbeurs in Goes hun modellen wilden showen, heeft slechts één lid uit de regio gereageerd. Dit is iets wat ik niet verwacht had, gezien het feit dat volgens de uitslag van de enquête zo'n 15 % van de leden wel wilde meewerken aan dergelijke evenementen. Dankzij Jan de Wit uit Goes en de hulp van Mark Tempels en de heer De Grave (waarvoor hartelijk dank!) is het toch een zeer geslaagd weekend geworden. Zo'n 10.000 (tienduizend!) mensen bezochten de beurs en hebben de TWENOT stand gezien.

Volgend jaar is er weer een beurs in Goes, ik hoop dat er dan meer respons uit de regio komt. Op deze manier is het voor mij uiteindelijk ook veel makkelijker een leuk en leerzaam programma samen te stellen.



Twee impressies van de modelbouwbeurs in Goes en onze TWENOT stand.

Regio-avond d.d. 19 februari j.l.

De regio-avond afgelopen maand bij mij thuis beschouw ik als een succesje. Met vijf mensen op bezoek was het zeer gezellig. De tafel was te klein om de meegebrachte modellen te bergen. Er is onder het genot van een bakje koffie of een glaasje fris aardig wat afgebabbeld over onze hobby.

Nu heb ik een vraag, nl. **wie organiseert de volgende regio-avond of -middag?** Het blijkt een heel leuke manier te zijn om met je hobby bezig te zijn, waar je ook weer veel van opsteekt. Mocht iemand geïnteresseerd zijn iets dergelijks te organiseren, bel mij dan a.u.b. even op .

Ik wil besluiten met twee oproepen, namelijk:

1. Er wordt op Kon. Wilhelmina Kazerne te Ossendrecht binnenkort een tentoonstelling georganiseerd betreffende de rol van het Nederlandse leger in V.N.-verband. Nu is mij gevraagd de vereniging te benaderen voor leden die hiervoor modellen beschikbaar willen stellen.

Als dit lukt betekent dit een flinke portie goodwill, die weer kan resulteren in een goede verstandhouding met deze kazerne. Dit kan in de toekomst weer resulteren in interessante excursies, etc., etc.

2. Ik ben door de firma Resicast uit België benaderd met de vraag of ik aan informatie kan komen over de rol van de Prinses Irene Brigade tijdens de Tweede Wereldoorlog.

Resicast is voornamelijk geïnteresseerd in de voertuigen en merktekens die in deze periode gebruikt werden. De bedoeling is een set decals en misschien zelfs een model van een van deze voertuigen op de markt te brengen. Dit kan natuurlijk interessant worden voor ons en ook hier kan weer een portie goodwill worden gekweekt, wat misschien tot een excursie naar dit bedrijfje kan leiden.

Ik hoop dat er leden zijn die mij en uiteindelijk zichzelf, kunnen helpen, zodat we op deze wijze de regio goed draaiend kunnen houden.

Groeten en tot ziens,
Rob Plas

REGIO ZUID-OOST NEDERLAND

Zoals u in de vorige TANK hebt kunnen lezen, houd ik op **13 mei a.s.** een regiomiddag bij mij thuis in Grave. Daarna verdwijn ik voorlopig naar het Midden-Oosten om daar als VN-waarnemer te gaan werken.

Het wordt dus hoog tijd om mijn functie van regiocoördinator ter beschikking te stellen. Ik hoop dat iemand uit de zuidelijke provincies bereid is de fakkel per 1 juli a.s. van mij over te nemen. Als u wilt weten wat het regiocoördinatorschap inhoudt, dan kunt u me gerust bellen (XXXXXXXXXX).

Ten slotte kunnen diegenen die Israëliische voertuigen bouwen en graag wat foto's willen hebben, contact met mij opnemen. Ik wil straks (tegen kostprijs) met alle plezier wat plaatjes schieten van Israëliische voertuigen.

N.B.: denkt u er nog even aan om te bellen als u de 13e mei naar Grave komt?

Groeten,
Gert Mons

REGIO NOORD-OOST NEDERLAND

Op 4 februari j.l. waren we in Hotel Vreewijk in Drachten bijeen, samen met vrienden van de IPMS. Helaas was het te laat om e.e.a. via ons clubblad aan te kondigen, zodat we het met de ons bekende TWENOTters moesten doen. Het was een zeer gezellige middag en voor herhaling vatbaar. Veel nieuwe contacten zijn gelegd.

Op **zaterdagmiddag 13 mei om 13.30 uur wordt in de Arkschool in Sneek** weer een bijeenkomst georganiseerd. **Hierbij worden alle TWENOTters uitgenodigd deze middag samen met de IPMS mee te maken.** Er zal handel zijn (neem dus materiaal dat je niet gebruikt mee), mogelijkheden tot kopiëren zijn aanwezig (bouwtekeningen en artikelen uit andere bladen -EUMES-), verder zijn er video's en dia's te over.

Voor de "nieuwe" clubleden de kans om collega-modelbouwers te ontmoeten, voor de "ouwe hap" een ouderwets gezellige middag. **TOT ZIENS op de Gravinneweg 3 te Sneek.**

Routebeschrijving: uit alle richtingen de borden Sneeker Meer volgen. Bij het uitgaan van Sneek de laatste woonwijk (Domp) RA. Je rijdt dan zo tegen de school aan.

Groeten,
Jan Frankema.

REGIO MIDDEN NEDERLAND

Zaterdag 3 juni a.s. willen we iedereen uitnodigen voor een regiobijeenkomst in Deventer. Deze dag wordt gehouden in wijkgebouw "De Polakkers". We wilden om 13.30 uur de deuren openen. Om ongeveer te weten hoeveel mensen er zullen komen, vragen we, indien je aanwezig zult zijn, even van te voren te bellen naar onderstaand nummer. Heb je iets te verkopen (bouwdozen, boeken, tips of andere zaken), kom dan vooral evenaan. Vergeet niet, voor extra gespreksstof, een model of diorama te nemen.

Routebeschrijving: zie DE TANK nr. 109

Marcel von Hobe, (XXXXXXXXXX)

BOUWTIP: lasnaden maken

Marcel von Hobe

Tijdens de bouw van mijn huidige scratchbuild project (het interieur van de M578 Recovery Vehicle in een nieuwe koepel, niet die van Verlinden) stuitte ik op het volgende probleem: ik moest lasnaden maken van twee aan elkaar gelaste platen. Na lang nadenken vond ik de volgende oplossing.

Nadat is vastgesteld waar de lasnaad moet komen (aan te geven met een potloodstreep) worden twee stukjes masceertape aangebracht. Laat daar waar de lasnaad moet komen, 1/2 tot 1 mm open. Deze groef wordt vervolgens opgevuld met putty (1). Vervolgens wordt in de putty de lasstructuur aangegeven door er kleine sneetjes in te maken (2). Haal de masceertape weer weg vóórdat de putty helemaal droog is (N.B.: indien u plakband gebruikt, dit niet op reeds geleverde delen plakken!).
Benodigdheden: tamiya putty, masceertape of plakband, hobbymes.

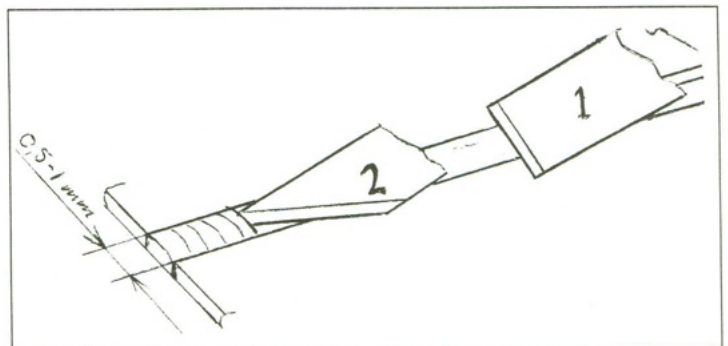

T19, 105 mm HOWITSER MOTOR CARRIAGE

Door het succes van de op de halftrack gebaseerde Tankdestroyer 75 mm Gun MC ging men ook ander geschut op de halftrack plaatsen. Als eerste was dit de 75 mm Howitser met de T30 HMC (zie DE TANK nr. 99), iets later volgde ook de 105 mm houwtser, die samen met de halftrack de "T19, 105 mm HMC" vormde.

Als basis werd de M3 Halftrack gebruikt. In totaal werden 324 T19's gebouwd. Ze werden voornamelijk ingezet in Noord-Afrika en in Tunis. Met de komst van de M7 HMC "Priest" verdween de T19 van het toneel. Vanwege het grote gewicht van de houwtser kon op de T19 geen munitie worden meegenomen. Bij iedere T19 hoorde dan ook een "gestripte" M3 halftrack, waarin de munitie werd vervoerd.

Modelbouwgegevens

NB: het artikel in Modell-Fan 1/82 is volkomen fout. Niet als voorbeeld gebruiken dus!! Benodigd zijn: a) Tamiya's M3A2 Halftrack, twee indien ook het munitievoertuig wordt gebouwd; b) Italeri's 105 mm Howitser en c) het boek *Tanks Illustrated nr. 15: US Halftracks of WW2* door Steven Zaloga, waarin uitstekende foto's van de T19 HMC zijn opgenomen.

Van de bouwbeschrijving van Tamiya's M3A2 kunnen de stappen 1 t/m 7 ongewijzigd worden uitgevoerd. Bij stap 8: andere lampen, geen raam B32, geen jerricans (B7, B8) en aan beide zijkanen de bevestigingsplaatsen voor de jerrycans afvlijen. Stap 11: de cabine verder afbouwen, inclusief de deuren B19 en B20

Daarna moet een geheel nieuwe laadbak worden gebouwd. De brandstoftanks voorzichtig van de oude laadbak C9 afslopen en daarna de nieuwe laadbak bouwen, conform de lay-out tekening en de foto's. De zijwanden kunnen beter van plastic plaat worden gemaakt dan dat de wanden uit de bouwdoos worden gebruikt. Van de achterwand C28 voorzichtig de opstaande randen voor de rekken afvlijen. I.p.v. ruit B32 wordt een nieuwe B29 gemaakt (zie tek. 1) en vastgezet.

Laadbak: zie tekening 2a en 2b. Maak de laadbak eerst "kaal" (zie doorsnede B). Dan deze aan de onderzijde

gelijk maken aan C9 (oude laadbak), zodat het geheel goed op het chassis past. Hierna op de bodem traanplaten aanbrengen en de kasten B1 en B2 maken (zie tekening 3 en de lay-out). Verhoging G maken van 2½ mm dik gladde plaat. Zodra deze goed past nog NIET vastlijmen maar eerst de gehele onderaffuit hierop bouwen.

Tekening 4A: de onderbroken lijnen zijn verticale platen, ½ mm dik. Deze rusten op twee strips (2 mm breed en ¼ mm dik) die op G worden gelijmd. Kort nu onderdeel 2 van Italeri's houwtser in tot 33½ mm lengte. Deze as komt op 18 mm boven G te rusten op de verticale platen, zie tekening 4B. Zie foto's voor de verdere afwerking.

Schilden: op foto's ziet men dikwijls dat de schilden niet aanwezig zijn. Dat kan het bouwen van dit model dus iets eenvoudiger maken. Voor diegenen die de schilden toch willen maken volgen hier de afmetingen: linker onderschild: 21 x 12 mm; linker bovenschild: 21 x 9 mm; rechter bovenschild: 18 x 9 mm; rechter onderschild: 20 x 18 mm met een flauwe knik op 10 mm van de onderkant. Zodra de houwtser goed staat, met of zonder schilden, kunnen eerst de zijplaten en dan de brandstoftanks worden geplaatst. De verdere afwerking kan worden gedaan zoals op de foto's is te zien.

Het is slechts een globale bouwbeschrijving, maar naar ik hoop voldoende om met behulp van de foto's van Tanks Illustrated het model te kunnen maken.

Frits Weisfelt.

Van de heer Vink uit Den Haag, veteraan van de 6th US Armored Division, ontvingen we een interessante reactie op het eerste artikel in deze serie, dat in de vorige TANK verscheen. Hij schrijft het volgende:

"Gaarne wil ik twee aanvullingen geven op het interessante artikel van Frits Weisfelt. Ten eerste: de GMC's waarvan sprake was bij de behandeling van de trekpaarden voor deze uitmuntende vuurmonden zijn niet de normale 2½ tons vrachtwagens, maar de SWB-GMC 2½ tonners, de Short Wheel Base, dus de kortere versie ervan.

Ten tweede: de zinsnede "terwijl in de officiële voorschriften ook de M5 13-ton High Speed Tractor wordt genoemd" kan inderdaad wel begrijpelijk worden als men bedenkt dat alle tractor-drawn bataljons in de Pacific hebben gediend en dus in Europa onbekend waren. Van

de 53 bataljons zijn alleen de 159e en de 393e in de States gebleven. De andere zijn ingezet op de Filipijnen, Nieuw Guinea, Guadalcanal, Bougainville, enz. Een Luxemburgs boek geeft wel aan dat het 271e bataljon tractor-drawn in Europa was, maar dat bataljon komt in de nummerlijst van US Army F.A. School niet voor.

Overdrukken van lijsten van alle bataljons (105 mm Truck-drawn, 105 mm Tractor-drawn, etc.) inclusief de gegevens van de inzet zijn via Jan van Veen bij mij verkrijgbaar tegen copieer- en portokosten (het aantal copieën truck-drawn is 9, dat van tractor-drawn is 3)".

Alles schaal 1:35



tekening 1 (B29)

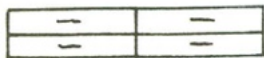

tekening 3
zitbank B

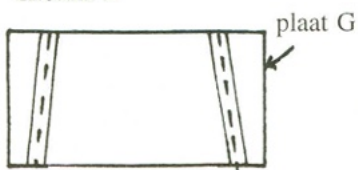

tekening 4A

as van 2 How

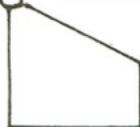

tekening 4B

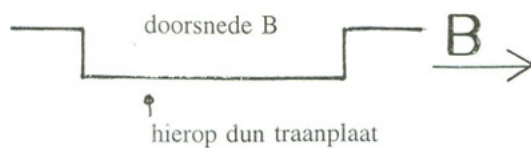
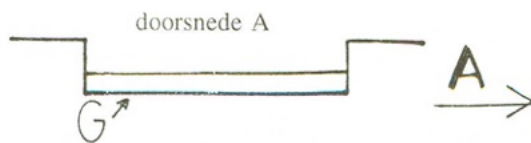

hierop dun traanplaat

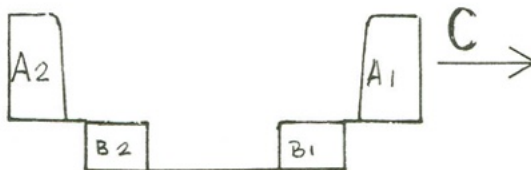

tekening 2A

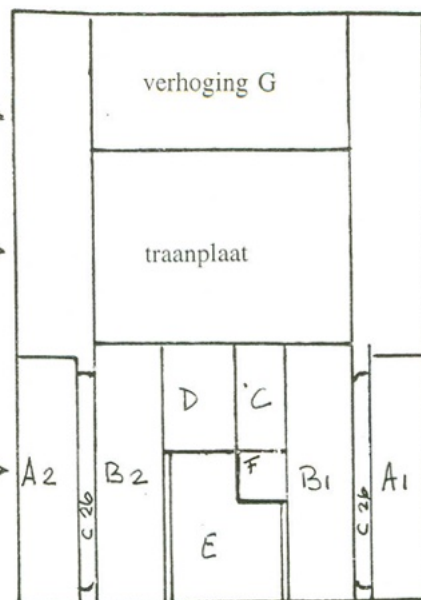

tekening 2B

A: M3A2 brandstoftank met rugleuning C26

B: zitbank (zelfbouw), twee laden en twee kussens van C25 erop.

C, D, E: vloerluiken van traanplaat

F: plaat, glad, met MG-standaard

G: verhoging, 2½ mm hoog, glad



Foto deze en vorige pagina: het door Frits Weisfelt gebouwde model van de T19, 105 mm Howitser Motor Carriage.



De SIG.33 auf Pz.III (deel 2)

Alfred van Netburg

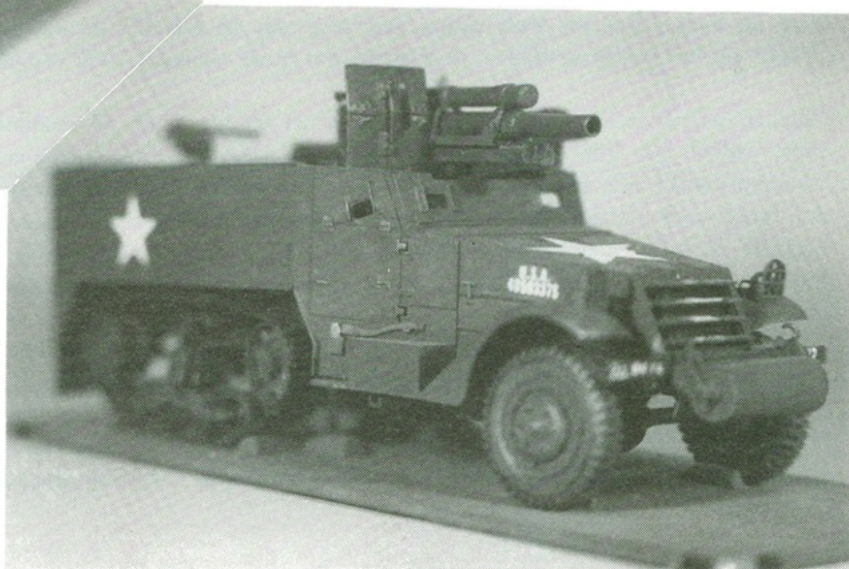
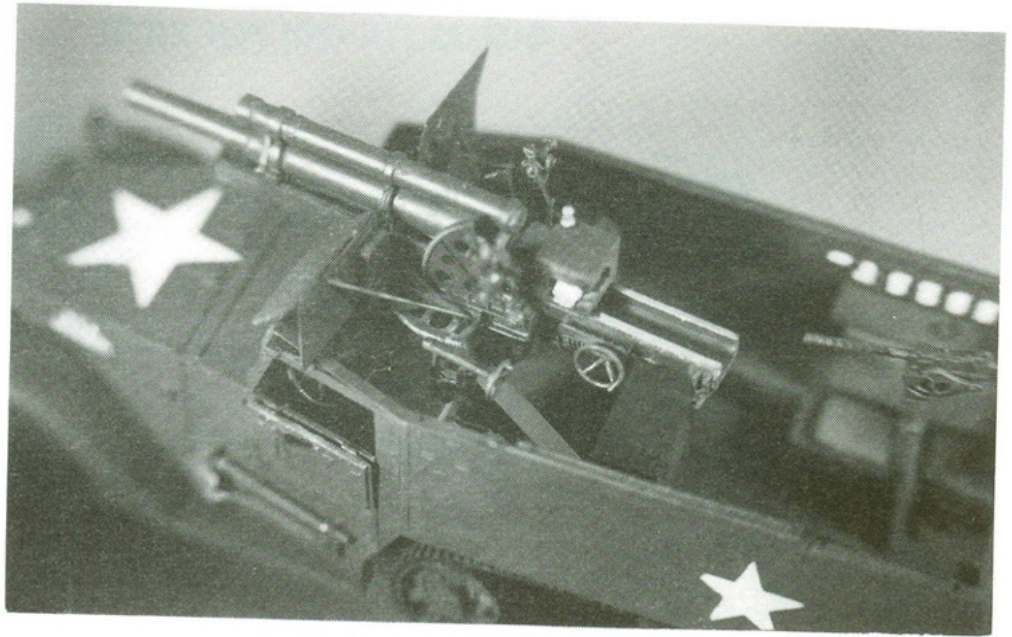
Sinds het vorige artikel is er gelukkig weer wat informatie losgekomen. Ook heb ik zelf nog wat "historisch" onderzoek gedaan en heb ik een 1:72 model gebouwd op basis van de Pz.III-M van ESCI.

Mijn voorlopige conclusies zijn als volgt [zie ook de tekeningen]:

- . De SIG.33 stond niet op een Pz.III H maar op een StuG.III onderstel, vermoedelijk de E-versie (F is eventueel ook mogelijk, was net in productie!). Er zitten dus geen ontsappingsluiken in de romp.
- . De motorluiken zijn dubbel uitgevoerd en openen in de lengterichting van het voertuig. De "louvres" op de luiken zitten in de breedte van het voertuig.
- . De transmissieluiken in de boeg zijn ook dubbel uitgevoerd met grote, ronde scharnieren. Ze openen in de breedte (twee scharnieren per luik).
- . De frontplaat van de opbouw, de schuine boegplaat en de voorste rompplaat zijn voorzien van een extra pantserplaat die met grote klinknagels erop is geklonken.
- . De achterplaat van de opbouw is loodrecht en er zit een dubbel luik in voor het in- en uitstappen van de bemanning en voor aanvoer van munitie (zie ook het volgende punt.)
- . Op het motordek zit één munitiekist. Deze is zo breed dat hij iets uitsteekt over de rand van het motordek. Het SIG.33 kanon wordt gesteund met een kleine steun op de frontplaat.
- . De nummers op de zijkanten worden vooraf gegaan door een G (en dus niet een 6!!). Onder het nummer een balken-kruis, verdere tekens zijn niet zichtbaar.
- . Nummers zoals gezien op foto's: G2, G3, G4, G7 (allemaal van dezelfde batterij). G2 staat ook op de achterkant van de munitiekist.

Voor de bouwers in de schalen 1:72 en 1:76 de volgende tips:

- . op basis Pz.III M/N (ESCI) : transmissieluiken en

motorluiken veranderen

- . op basis StuG.III G (ESCI) : motordekluisen veranderen
- . op basis StuG.III F (Airfix): idem
- . op basis StuG.III D (Nitto) : "louvres" op motordek aanbrengen, loopwielen vervangen

Voor de bouwers in 1:35: op basis Pz.III M/N (Tamiya): idem als 1:72 ESCI model (en u houdt er een prachtig 5 cm KwK kanon aan over!)

De opbouw/kanon/munitiekist mogen zelfs voor de beginnende "ombouwers" geen probleem zijn. De hoeken van de opbouw zijn niet precies bekend. Aan de foto's te zien zijn de hoeken niet erg groot. Gewoon "op het oog" maken.

Succes!

Alfred van Netburg

Literatuur:

- . Waffen Revue 86
- . "BISON" (Schiffer serie), J. Engelman
- . StuG.III L/24 & L/33 (Schiffer serie), H. Scheibert
- . Pz.III in Action (Sq. Signal nr. 1), U. Feist
- . Sturmgeschütze (Spielberger band 13)
- . Bibliotheek F. Weisfelt en één middag "snuffelen" (nog bedankt Frits!)
- . Modell Fan nr.? (conversieverslag, tekeningen kloppen bijna nooit)
- . eigen materiaal.

SIG.33 (15 cm) Auf Sfl.III

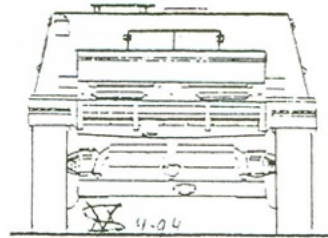
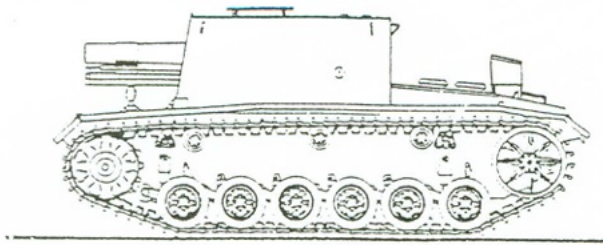

ongeveer 1/76

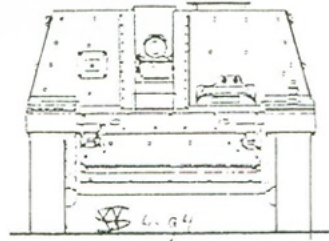
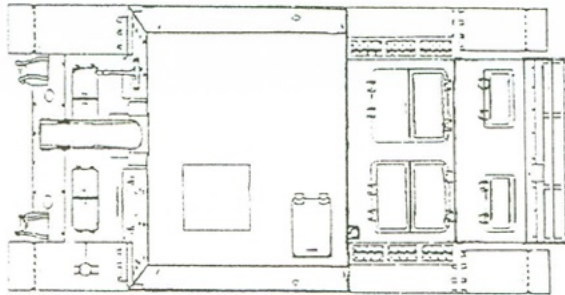

ongeveer 1/35

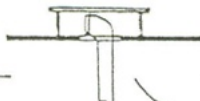

LHRAK

(STEUN)

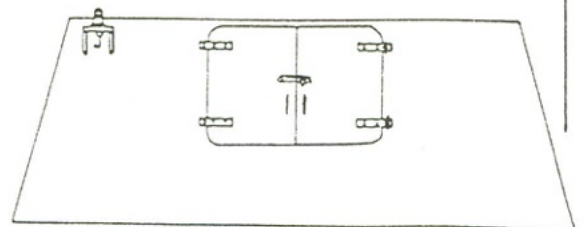
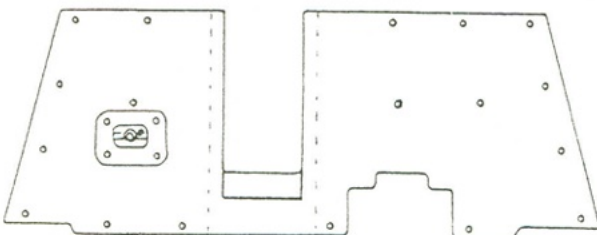
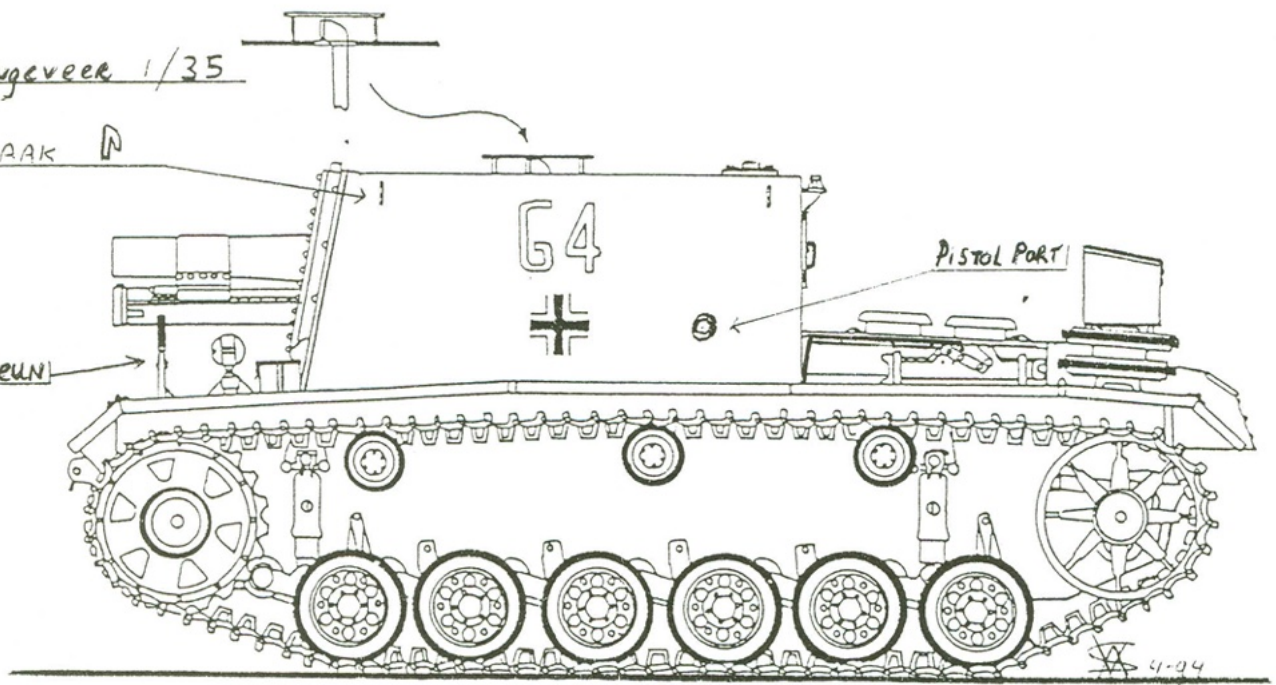

Militaire voertuigen in Vietnam

door Ben Nagel

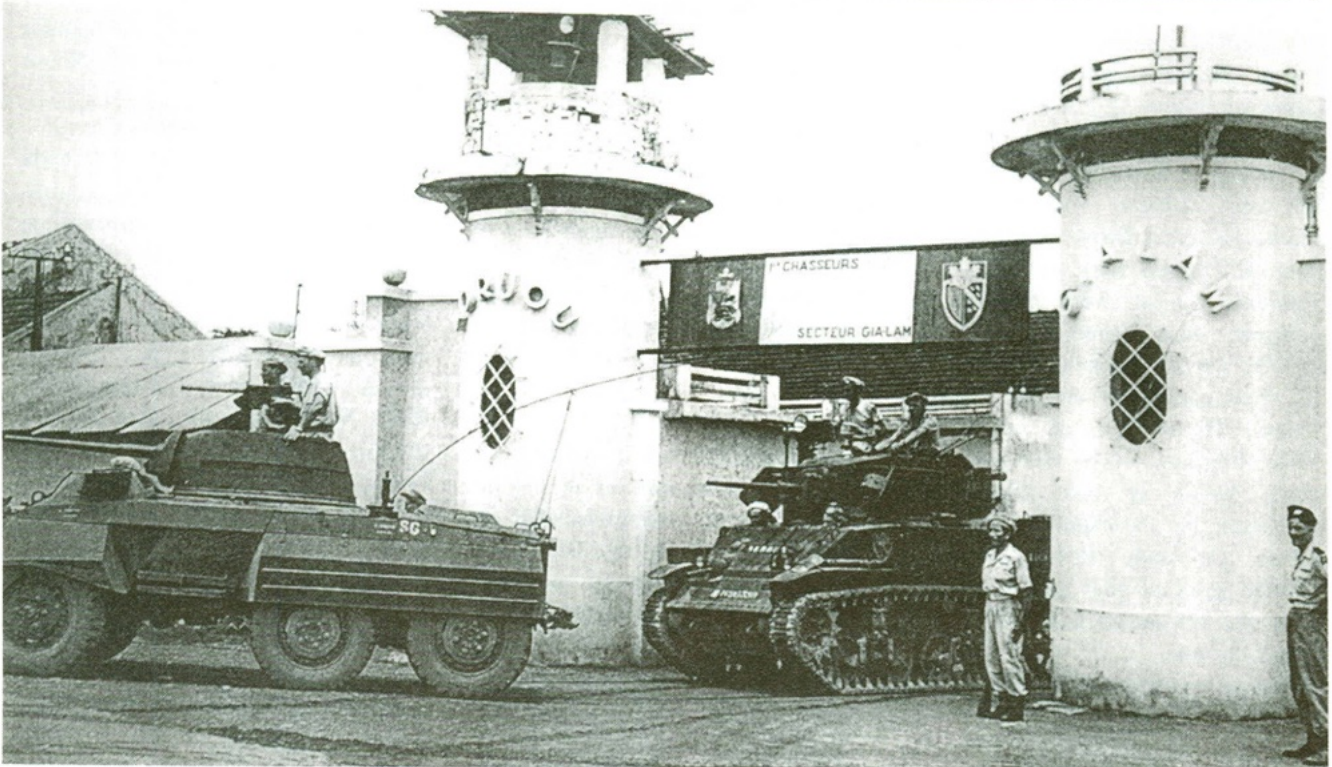

De toegangspoort van de kazerne van de 1e Chasseurs in Gia-Lam, dichtbij een van de twee vliegvelden van Hanoi, in 1950. Een M8 pantserwagen en een M5A1 lichte tank vertrekken voor een patrouille.

In het vorige nummer van "De Tank" heeft U wat uitgebreider kennis gemaakt met de Vietnamoorlog. Voor sommigen was dit weinig of geen nieuws, voor anderen was het wellicht een eerste kennismaking met een onbekende periode. Misschien was dit artikel voor sommige mensen zelfs aanleiding eens een model van een voertuig uit deze periode te bouwen.

Mocht dit laatste inderdaad zo zijn, dan is er voor de meeste modelbouwers wel een geschikt model te vinden. Alle bekende merken brengen diverse tanks, personeelsvoertuigen en soft-skin modellen van deze periode uit in schaal 1:35. Voor wie dat niet genoeg is, brengt een merk als Verlinden diverse resin conversiesets op de markt. Zelfs volledig resin modellen uit deze periode zijn voorhanden. Voor modelbouwers in de kleinere schalen is er m.u.v. ESCI helaas wat minder te vinden met betrekking tot de Vietnamoorlog.

Omdat ik mij in mijn hobby volledig heb toegelegd op de Vietnamoorlog, bouw ik alleen diorama's in de schaal 1:35. Hiermee ben ik in staat een zo volledig mogelijke verzameling op te bouwen van voertuigen die in Vietnam zijn gebruikt. In dit artikel hou ik mij dan ook niet verder bezig met de kleinschalige modellen,

wat natuurlijk niet betekent dat deze modellen minder of niet de moeite waard zouden zijn.

Om terug te komen op het onderwerp van dit artikel, militaire voertuigen in Vietnam, zal ik beginnen met een overzicht van deze voertuigen sinds het begin van de eerste Indo-Chinese oorlog. Behalve een overzicht van de voertuigen geef ik ook een summier overzicht van de modellen (1:35) van deze voertuigen. Omdat het nagenoeg onmogelijk is om alle merken modellen te noemen, heb ik besloten om voor bekende tanks slechts de meest gangbare modellen te noemen. Voor onbekende voertuigen heb ik gepoogd wel alle beschikbare modellen te noemen, maar ik ben mij er van bewust dat mijn overzicht van modellen verre van compleet is.

Het overzicht van de echte voertuigen in Vietnam is daarentegen wel

zo compleet mogelijk. Voor dit artikel heb ik dan ook al mijn bronnenmateriaal moeten aanspreken. De rode draad loopt echter parallel aan die van het boek "Armor in Vietnam" van Jim Mesko. Dit boek biedt m.i. de beste chronologische weergave van het gebruik van militaire voertuigen in Vietnam in de periode 1946-1975. Met behulp van dit boek heb ik deze periode als volgt onderverdeeld:

- 1) De Eerste Indo-Chinese oorlog (1946-1954)
- 2) Het Zuid-Vietnamese leger (1954-1975)
- 3) U.S. Marine-corps (1965-1972)
- 4) U.S. Army (1965-1972)
- 5) U.S. Air Force (1965-1972)
- 6) Amerikaanse bondgenoten in Vietnam (1967-1971)
- 7) Het Noord-Vietnamese leger (1953-1975)

Zoals gezegd begin ik met de Eerste Indo-Chinese oorlog. Deze begon in 1946, wat betekent dat er in deze periode met name tanks en voertuigen werden gebruikt uit WO2. Het Franse koloniale leger (French Expeditionary Force, F.E.F.), moest in eerste instantie gebruik maken van de al aanwezige Britse en naar het schijnt zelfs Japanse voertuigen. Het meest bekende Britse voertuig dat door de Fransen werd gebruikt is de Universal Carrier (weer in de handel gebracht door Tamiya onder no. 35175). Op het moment dat het F.E.F. werd aangevuld met de Tweede Pantser Divisie van de voormalige Vrije Fransen, o.l.v. Generaal Leclerc, kwam er ook Amerikaans materieel ter beschikking van het F.E.F. De oude Britse Universal Carrier werd al snel afgestoten, samen met het andere materieel dat nu overtuilig was.



Een voormalige Britse Universal Carrier, uitgerust met een scherm van kippegaas tegen handgranaten en bewapend met een zware watergekoelde mitrailleur.

De Fransen beschikten nu over de (Amerikaanse) M-3 en M-5 Stuart lichte tank (resp. Tamiya 35042 en 35097), alsmede de M4 Sherman (Italeri 35225, Tamiya 35122). Daarnaast werden gebruikt de M3A1 halftrack (Monogram 8215, 8216, Tamiya 35070, ook 35081 en 35083), de M3 White Scout Car (Italeri 231), de M8 en M20 Greyhound pantserwagen (jaren geleden op de markt gebracht door Tamiya onder no. MT 116 en Monogram 4101, ook als resin kit van ADV/Azimuth 35026-

/35027). Tot slot werden de M7 Priest (Italeri 206) en de M8 (Tamiya MM 210) self-propelled howitzers door het F.E.F. gebruikt.

In de loop van datzelfde jaar stelde de Britse overheid ook een aantal nieuwe pantservoertuigen beschikbaar voor het Franse expeditionele leger. Dit waren met name de Coventry Mk I (niet verkrijgbaar als model) en de Humber Scout Car (Sovereign sov-01). De Fransen verscheepten zelf nog enkele vooroorlogse Panhard 178 pantserwagens (Albi 1:35) naar Vietnam.

In de daaropvolgende jaren werd het F.E.F. steeds inventiever in het bestrijden van de communistische opstandelingen (Viet Minh). Het Franse expeditieleger integreerde al gauw haar eenheden met het officiële Vietnamese regeringsleger. Hierdoor zie

je op een tank vaak zowel Vietnamezen als Fransen. Ook kreeg het F.E.F. de beschikking over amfibische voertuigen die beter konden opereren in het waterrijke laagland van Vietnam. De meest bekende amfibische voertuigen die zijn gebruikt zijn de LVT(A)4 Alligator (als model verkrijgbaar van Nitto, no. 15084-1500) en de M29(C) Weasel, door de Fransen Crab genoemd (Monogram no. 8212). Daarnaast kreeg het Franse leger na 1951 de beschikking over de nieuwe Amerikaanse M24 Chaffee (Italeri 244). Deze tank gaf meer vuurkracht en een grotere mobiliteit aan het F.E.F. Ook werd in deze periode in het noorden van Vietnam

de M36 Jackson tankjager gebruikt (Accurate Armor brengt hiervan een goed model op de markt, de Italeri versie is niet de goede!). Dit ter bescherming van de Vietnamese grens tegen een eventuele Chinese invasie.

Overigens maakten de Franse troepen ook veelvuldig gebruik van getrokken artillerie, zoals bijvoorbeeld de 105 mm houwtser (Italeri 319) en het 155 mm kanon M1 (Italeri 232). Voor het transport hiervan gebruikte men diverse vrachtwagens, waaronder de GMC truck 2½ ton (Italeri 205). Maar natuurlijk zijn er ook diverse andere vrachtwagens gebruikt. Eventuele grondige research kan nog verrassende resultaten opleveren!

Tot slot kan ook de bekende en aloude Willys Jeep worden gerekend tot misschien wel het meest door het Franse expeditieleger in de eerste Indo-Chinese oorlog gebruikte voertuig.

Al dit militaire overwicht leverde echter geen overwinning op. De slecht uitgeruste Viet Minh guerilla's wisten eind 1953, begin 1954 met de slag bij Dien Bien Phu de Fransen definitief tot de onderhandelingstafel te dwingen. In datzelfde jaar werd er in Genève een vredesakkoord getekend waarbij de verdeling tussen Noord en Zuid Vietnam een feit werd, alsmede de terugtocht van het Franse leger uit Vietnam.

Voor de echte "Vietnambouwers" is dit artikel misschien wat teleurstellend, omdat er weinig aandacht is besteed aan de Tweede Indo-Chinese oorlog. Dit conflict, de eigenlijke Vietnam-oorlog, biedt een groot scala aan voertuigen die voor hen bijzonder interessant zijn. Zoals in dit artikel duidelijk is geworden, beschrijf ik de contemporaine Vietnamese geschiedenis in chronologische volgorde. Nu ik het tijdvak van het Franse Expeditieleger in Indo-China in zijn geheel heb beschreven, heb ik ook het einde bereikt van de Eerste Indo-Chinese oorlog. De volgende keer zal ik aandacht besteden aan het Zuid-Vietnamese leger (Army of the Republic of Vietnam, ARVN) en vervolgens aan de voertuigen ge-

bruikt door de verschillende Amerikaanse onderdelen.

Bronnen:

R. de Jong. *Military Mail order Catalogue*, Gouda, 1993/94.

Jim Mesko. *Armor in Vietnam, a pictorial history*, Squadron/Signal publications, Carrollton (TX) USA, 1982

Simon Dunstan. *Armour of the Vietnam Wars*, Osprey Publishing Ltd. London, UK, 1985



Een halftrack, bewapend met een "mitrailleuse 1931". Deze was gebaseerd op de Fusil Mitrailleur Modèle 1924/29 en had een trommel met 150 patronen aan de zijkant. Hij was in eerste instantie bedoeld voor gebruik in de forten van de Maginotlinie.

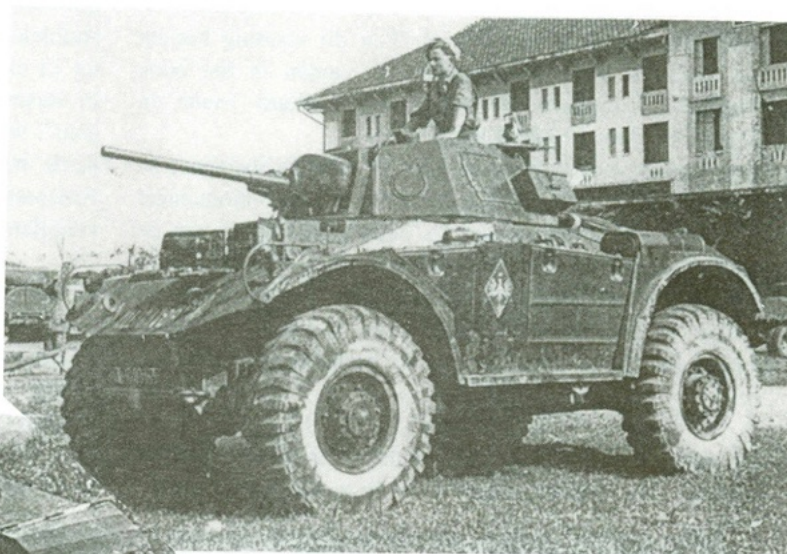

Een Coventry pantserwagen, bewapend met een 40 mm kanon en twee 7,92 mm mitrailleurs. Bemanning 4 man.



Een M36B2 tankdestroyer

Een "Alligator" LVT(4)A. Afgaande op de vele antennes, de vlag met de sterren en de hoge officieren doet dit voertuig dienst als commandovoertuig.



Hallo mede-hobbyisten!

Ik zal mij eerst even voorstellen, mijn naam is Richard van den Ende. Ik ben 25 jaar en sinds eind oktober 1990 woonachtig in Velsbroek (bij IJmuiden). Ik houd me nu zo'n vier jaar bezig met militaire modelbouw, voornamelijk Duits materieel uit de Tweede Wereldoorlog. Voordat ik hiermee begon was mijn voornaamste hobby mijn Märklin modelbaan, maar wegens ruimtegebrek ben ik hier tijdelijk mee gestopt. Ik hoop de twee hobby's in de toekomst te kunnen combineren.

Het meest interessant vind ik "vreemde" voertuigen, zoals super (spoorweg) kanonnen (zoals het "Dora" spoorwegkanon en het Karlgerät), grote tanks (Maus, E100), straaljagers en andere, voor die tijd "vreemde" (omgebouwde) voertuigen, b.v. de "Dora-Landversion" met als hoofdbewapening een 80 cm Dora kanon en achter twee 15 cm koepels, aangedreven door vier U-Boot dieselmotoren en een pantsering vóór van 25 cm. Van dit voertuig bestaat een tekening (misschien meer?), te vinden in het boek "Deutsche Eisenbahn Geschütze van Gerhard Taube en uitgegeven door Motor Buch Verlag.

Mijn voorkeur voor bouwen gaat uit naar Schützepanzerwagens, vooral de Sd.Kfz.250/251 Ik ben momenteel bezig met een diorama met als onderwerp enkele van de grootste tanks in een (verzonnen) dorp buiten Berlijn (Maus/Panther/Königstiger en uiteraard een halfrups). Ik heb er in het afgelopen jaar alleen niet veel tijd voor gehad, omdat ik naar drie grote herdenkingen ben geweest.

Als eerste een week in Normandië voor de D-Day herdenking. Als "tussendoortje" heb ik in de tweede week

van juni een tweedaags uitstapje gemaakt naar La Gleize (waar de Königstiger staat) en via Bastogne naar Calais (Cap Griz Nez, het K5 spoorwegkanon). Tijdens dit uitstapje ben ik in een interessant museum geweest, het "Musée 39-45". Er staan slechts drie voertuigen, maar wel 80 poppen in diorama's van episodes uit WO2. Het museum ligt tussen Boulogne en Calais in het plaatsje Ambleteuse, langs weg CD940. Het is open van 1 april tot 15 oktober, tussen 9.30 en 19.00 uur.

In september naar de herdenking van de "Slag om Arnhem", waar ik alleen de droppings heb bezocht. De echte derde trip was naar de herdenking van de "Slag in de Ardennen" en daarover zou ik graag het volgende willen vertellen:

Ik ben donderdag 15 december vertrokken. Als eerste deed ik het museum in Aywaille aan. Dit was helaas alleen in de weekeinden geopend. Er stonden echter wel enkele interessante voertuigen buiten, waaronder een Sherman met stermotor (deze tank is wel aan restauratie toe), een koepel van een zwaar geschut Sherman (zie foto 1) en een tankdestroyer M10.



Foto 1. Sherman-koepel in het museum te Aywaille.



Hierna bezocht ik het dorp Vielsalm, waar nog een Sherman staat, net buiten het dorp op de weg naar St. Vith, (zie foto). Volgens de infoboekjes van de "50ste verjaardag van de Slag om de Ardennen is dit een Sherman M4A1, 76 mm van de 7e US Pantserdivisie. Volgende op mijn lijst was het museum (combinatie met een benzinepompstation) in La-Roche-en-Ardenne. Dit is ook een mooi museum. Beneden staat een "Shelter H.O.17-A" (een Amerikaanse radio zender/ontvanger in een transporteerbare cabine), een lichte vrachtwagen met daarachter luchtafweergeschut en enkele wielen van Duitse pantserwagens. Verder een Amerikaanse hulppost en een plaatselijke schuilkelder. Op de eerste verdieping geallieerde diorama's en persoonlijke spullen. Op de tweede verdieping Duitse diorama's en persoonlijke spullen en enkele wielen van Duitse halfrupsvoertuigen. Ook staat er een Enigma-codeermachine.

Heel mooi in dit museum zijn de op de muren geschilderde achtergronden bij de diorama's. Een mooi voorbeeld hiervan is een diorama van een vliegveld van de Luftwaffe, o.a. bemand licht luchtafweergeschut, een motorfiets, piloten en op de achtergrond een Messerschmitt geschilderd.

Volgens de infoboekjes van de "50ste verjaardag" is dit het enige museum met een belangrijke Britse sectie. De naam luidt "Musée de la Bataille des Ardennes", het is het hele jaar geopend, dagelijks van 10.00 tot 18.00 uur (Rue Chamont 5, tel. 084-411725)

Na dit bezoek heb ik een hotel opgezocht in de buurt van Houffalize, omdat hier een Panther van de 116 Panzer Division staat. Deze heb ik 's morgens bekeken (zie foto 3). Daarna ging de reis naar Bastogne. Daar aangekomen heb ik maar even iemand aangesproken, omdat ik geen evenementenprogramma had. Ik hoorde dat er om 12.15 een dropping van parachutisten zou zijn. Na ca. 1½ km lopen kwam ik bij een kruispunt onder aan de heuvel,

waarop het museum van Bastogne ligt. Hier stonden twee tanks, een Sherman en een Chaffee. Ze stonden daar met stationair draaiende motor, zodat de bemanning zich op het motordek kon warmen.

Hoger op de heuvel, bij een tweede kruispunt, stonden weer een Sherman en een Chaffee, net als de andere twee van het Brusselse tankmuseum. In een gesprek met een van de bemanningsleden kwam ik te weten waar de parachutisten precies zouden landen. Op het moment dat ik dit te horen kreeg, werd er weer publiek toegelaten op het terrein bij het monument en het museum (het publiek werd vanwege de herdenking door veteranen en een bezoek van de koning alleen met een pasje toegelaten).

Buiten het museum staan, zoals bekend, een Sherman, een M10 en een Hetzer. Het museum zelf was helaas gesloten (ivm een bezoek door veteranen, denk ik). De winkel van het museum was gelukkig wel open. Hier verkoopt men interessante boeken, souvenirs en videobanden, waarvan sommige met historische beelden en een gemiddelde prijs van f 100,= !).

Van de man bij de tank had ik ook gehoord dat de tanks om 14.00 uur naar kleine dorpjes in de buurt van Bastogne zouden rijden. Van daaruit zouden ze om 17.00 van verschillende kanten Bastogne binnen rijden. Toen ik bij het museum wegging was het 14.00 uur. Om de tijd tot 17.00 te doden, ben ik naar het Victory Memorial Museum in Arlon geweest. Volgens het boekje van het museum is dit de belangrijkste verzameling ter wereld wat betreft voertuigen uit de Tweede Wereldoorlog (er staan er meer dan 200!), tanks uitgezonderd. Er staan slechts een stuk of drie lichte tanks (Marder III ausf.M, RSO/01 met PaK 40/4, Sd.Kfz.135/3) en een Amerikaanse M18 Hellcat tankjager. Ook staan er ongeveer 300 poppen en zijn er vijf grote diorama's (o.a. het Duitse leger in Noord-Afrika met o.m. een dummy tank, een halfrups met daarachter een 88er, Rommels "Greif", enz.).

Er staan meer dan vijftien Duitse halftrupsen, waarvan zo'n vijf Sd.Kfz.250's en 251's (250/3 "Greif", 250/5, 251/1 ausf.D, 251/6 ausf.A, 251/ausf.C). Enkele Schwere WH Schlepper (SWS), Sd.Kfz.11'2, Sd.Kfz.7 en 8, Sd.Kfz.10, Maultier Gleisketten 2 ton V3000 S/SSm (van Ford Werke A.G.) + Maultier Gleisketten 2 ton Sd.Kfz.3a (van Adam Opel A.G.) + Maultier Sd.Kfz.4/1 Raketenerwerfer (van Adam Opel A.G.), Zg.Kw. 3 ton, twee Raupenschleppers Ost (RSO/01 en RSO/03), een Gebirgs-Raupenschlepper (RSG) en uiteraard de KettenKrad's.

Verder staan hier Duitse jeeps en personenauto's (o.a. van Stoewer, Ringhoffer-Tatra-Werke en Auto Union), Mannschaftswagens, lichte vrachtwagens (o.a. van Krupp), ambulances, motorfietsen en diverse uitvoeringen op Pz.Kpfw.38(t) basis. Interessant zijn ook een Pz.Kpfw.-Nachb.type 828 dummy tank van Volkswagen. Hier zijn er niet meer dan 100 van gebouwd.

Geallieerd materiaal is ook volop aanwezig. Interessant zijn de Car Scout Mk.III van Daimler, Amphibian Truck GS "Hexonaut" van Humber (to be carried bij C47 Dakota, slechts drie van gebouwd), Medium Gun tractor M4, landingsvoertuig Mk.3 LVT3, Halftrack M3, zware truck Diamond T981 M20 + Trailer M9, Cushman 53 paratorfiets en vele andere jeeps, trucks, amfibie voertuigen en motorfietsen.

Misschien ook interessant om te weten is het volgende uit het boekje van het museum: de experts die werden geraadpleegd om aan voertuigen voor het museum te komen, beschouwden het als onmogelijk meer dan één of twee volledige exemplaren te vinden van de Duitse versie van het meest karakteristieke Duitse voertuig van de Tweede Wereldoorlog, de halftrups. Het resultaat van het zoekwerk was dat men niet één of twee modellen vond, maar vaak alle modellen van een gamma, waardoor een

Foto 3. Deze Panther van de 116 Panzer Division reed zo'n 50 jaar geleden over de brug van de weg naar La Roch. Net op dat moment sloeg er een granaat in op de brug. Deze stortte in, waardoor de

volledige reeks gemaakt kon worden.

Het museum is te vinden langs de autosnelweg E25/E411 richting Luxemburg, ter hoogte van de stad Arlon (Aarlen). Het valt direct op door een C47 Dakota die op enkele statieven vlak langs de weg staat. Het museum is beslist een bezoek waard. Uiterlijk lijken de musea in Bastogne en Arlon wel wat op elkaar. Dit komt waarschijnlijk doordat de stichter van het museum in Bastogne ook belast werd met de opzet van het museum in Arlon. Ik heb me laten vertellen dat het museum in Bastogne meer gespecialiseerd is in documentatie.

In de musea in La Roche en Ambleteuse mag men vrij filmen en fotograferen. In Arlon moet men een klein bedrag betalen (250 BF) en er voor tekenen dat men de foto's/films alleen voor eigen gebruik maakt (flitser/lamp zijn aan te raden).

Na mijn bezoek aan dit museum, waar ik eigenlijk niet meer weg wilde, ben ik snel weer naar Bastogne gereden. Daar aangekomen om ca. 17.10 uur, moest ik nog ongeveer 20 minuten wachten voor het spektakel, want dat was het, begon. Geluidsinstallatie en lampen voor de lichteffecten stonden al klaar. Ik had 's morgens al te horen gekregen dat de tanks die aan dit evenement zouden deelnemen, voor deze gelegenheid .50 machinegeweren van het Belgische leger zouden krijgen om met losse flodders te schieten. Dit was nog maar een onderdeel van hetgeen straks zou volgen. Tegen 18.00 uur, nadat het Belgische leger zijn moderne voertuigen in positie had gemanoeuvreerd, ging de straatverlichting uit en op dat moment begon men het verhaal van "de Slag om de Ardennen" te vertellen. Eerst werd er over de gevechten op de grond verteld, waarna deze werden gesimuleerd. Daarna vertelde men over de bombardementen. Met behulp van de geluidsinstallatie en de lampen werden vlieg-

tank in de rivier kantelde. Hij werd enkele maanden later, met de lijken van de vijf bemanningsleden er nog in, weer op de kant getakeld.

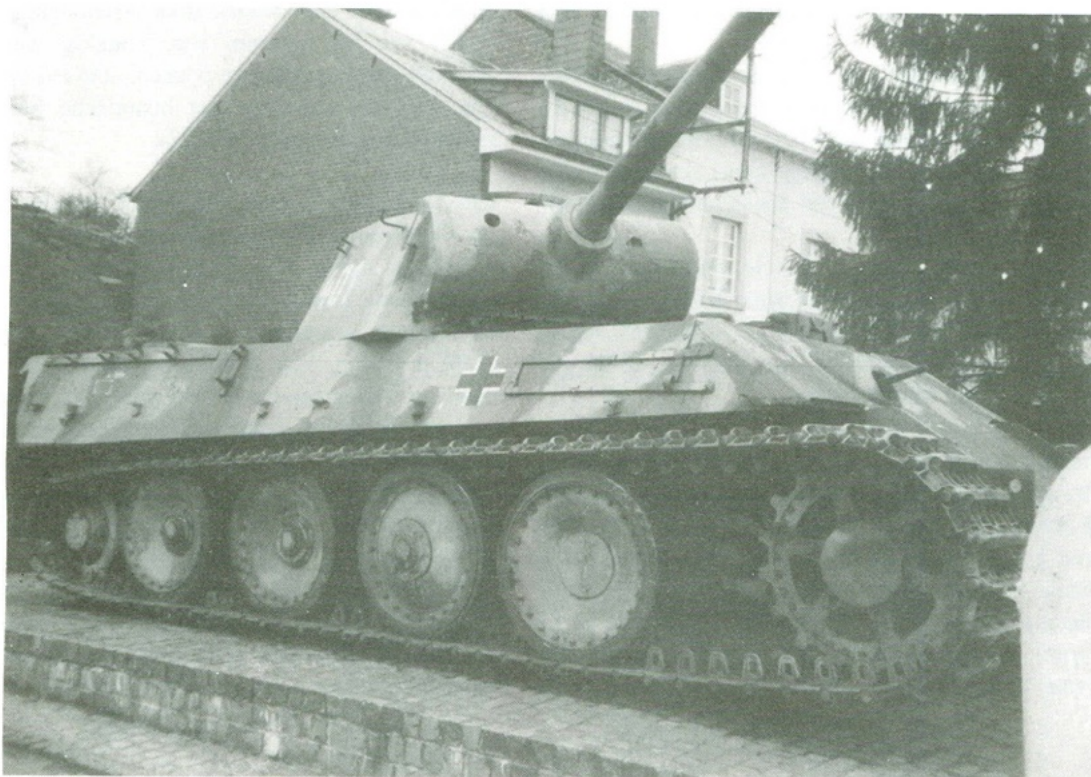

tuigen, luchtafweergeschut, zoeklichten en het bombardement nagebootst. Hierna volgde weer het verhaal en de aankondiging van de gevechten. Er werden "bommen" gegooid en met een opgestelde mitrailleur salvo's gelost. Nog een keer volgde een "bombardement".

Daarna was het de beurt aan de voertuigen. Als eerste kwam het Belgische leger met het moderne materieel aangereden. Daarna mochten de Shermans en Chaffees richting het Plein optrekken. Er werden vanaf de tanks verschillende mitrailleurssalvo's gelost. Ondertussen loste de opgestelde mitrailleur ook verschillende salvo's en werden er weer "bommen" gegooid. Ook waren er vliegtuigen en luchtafweergeschut te horen. Er hing heel wat rook en kruitdamp, de rook werd mede veroorzaakt door twee "vuurpotten" die in een tuin langs het plein stonden.

Foto 4. Panther I, Ausf.G. van de 2e SS Panzer Division. Deze tank is op 26 december 1944 wegens gebrek aan brandstof in goede staat

De volgende dag, op de terugreis, ben ik nog langs een andere Panther geweest, in het plaatsje Grandmenil (foto 4). In het plaatsje Celles moet nog een Panther I van de 2e Panzer Division staan. Deze tank werd door een mijn vernietigd en is op deze plaats blijven staan. Deze Panther heb ik niet bezocht.

Tot slot, voor degenen die besluiten een bezoek te brengen aan het museum in Arlon, in het niet zo ver weg gelegen Luxemburgse Diekirch staat het eveneens interessante Diekirch Historical Museum. Open één week voor en na Pasen en daarna van 1 mei t/m 31 oktober, dagelijks van 10 tot 12 en van 14 tot 18 uur. Het heeft 16 toonzalen, ongeveer 1000 m², 10 diorama's en verschillende voertuigen. Volgens de mensen die er geweest zijn, zeker een bezoek waard.

door de bemanningachtergelaten. Later is de tank door de Amerikanen onbruikbaar gemaakt.



VRAAG & AANBOD

Marcel ZONNEVELD, [redacted] zoekt de volgende ESCI bouwpakketten van motorfietsen: nr. 7001 BMW R-75 met zijspan, nr. 7002 Harley Davidson WLA45 solo, nr. 7003 Zündapp KS750 met zijspan, nr. 7005 NSU HK-101 Kettenskrad. Alles in schaal 1:9 en liefst ongebouwd. Andere motorfietsen zijn ook welkom.

Roderick MOOLENAARS, [redacted] is op zoek naar de volgende Italeri 1:35 bouwdozen: de Commando panzer (nr. 207), de Hetzer (nr. 209), de Pz.Kpfw. 38(t) (nr. 212), de Pz.Kpfw. I (nr. 222) en de Jagdpanzer II (nr. 266).

Nico HEITMAN, [redacted] zoekt informatie (liefst tekeningen) over de volgende Zweedse pantservoertuigen: 1) Stridsvagn M41 SI en SII, 2) Stormgeschut Sav 101 en 3) Pansarbandvagn 301 (APC). Ook zoekt hij informatie over de kleuren en markeringen van deze voertuigen en over de uniformen van de bemanningsleden. Kosten worden uiteraard vergoed.

Een Type 95 Lichte Tank, vernield langs een weg ergens in Birma. Omdat de foto vanaf een laag punt is genomen, lijkt de tank groter dan hij in werkelijkheid is



JAPANESE LICHTE TANKS

In de jaren voor de Tweede Wereldoorlog waren de Japanse militaire inspanningen hoofdzakelijk gericht op versterking van de luchtmacht en de marine. De koloniale uitbreiding richting China vroeg echter ook om de opbouw van gepantserde strijdmacht.

Deze hield echter altijd een bescheiden omvang omdat de geografische omstandigheden meer geschikt waren voor bereden cavalerie dan voor tanks. Dit verklaart ook waarom de Japanse tanks altijd "licht" of ten hoogste "middelzwaar" waren; "zware" tanks zijn nutteloos in een oerwoud.

De mechanisatie van de Japanse cavalerie.

De mechanisatie begon in 1932 met het toevoegen van een gepantserde compagnie aan elke cavaleriebrigade. Deze compagnie beschikte over zeven gepantserde voertuigen en verscheidene vrachtwagens.

In 1937 werd de structuur van de Japanse infanteriedivisie omgevormd. Het cavalerieregiment werd vervangen door een verkenningsseenheid, die bestond uit bereden troepen en een gemotoriseerde compagnie. In 1939 werd de motorisering versneld doorgevoerd bij de eenheden die in Mongolië dienst deden. Ten slotte werden er in 1942 pantserdivisies opgericht.

Het Type 92 Zware Gevechtsvoertuig.

In 1932 plaatste het Japanse Ministerie van Oorlog bij de Ishikawajima autofabriek een opdracht voor een

voertuig dat op de weg een hoge snelheid moest kunnen bereiken en ook in het terrein goed uit de voeten moest kunnen. Het moest zodanig gepantserd zijn dat het bescherming bood tegen het vuur van kleine handwapens en voldoende bewapening hebben om te kunnen worden ingezet tegen vijandelijke versterkte punten. Ook had men liever een rupsvoertuig dan een wielvoertuig.

Het werk begon in maart 1932 en het resultaat was zeer bevredigend. Het voertuig, dat een bemanning had van drie personen en meer dan drie ton woog, had op de weg een topsnelheid van 40 km/uur, wat in die tijd beter was dan enig ander gepantserd rupsvoertuig, waar ook ter wereld. De bewapening was ook indrukwekkend, tenminste voor die tijd: een 12,7 mm zwaar machinegeweer in een sponson en een licht machinegeweer in de toren.

De pantsering was slechts 6 mm dik, doch bestand tegen het vuur van

lichte handwapens. Geheel nieuw was het feit dat de pantserplaten electrisch waren gelast. De benzine-motor was luchtgekoeld, wat eveneens een vernieuwing was.

Het onderstel bestond uit vier loopwielen aan elke kant, gegroepeerd in twee paren. Dit voldeed niet, want de tank liep voortdurend van zijn rupsbanden af. De tank werd daarom aangepast voor zes loopwielen, maar ook deze uitvoering voldeed niet en men keerde weer terug tot vier loopwielen aan elke kant, maar ze hadden nu een grotere doorsnede.

Deze versie werd geaccepteerd en onder de aanduiding "Zwaar Gevechtsvoertuig Type 92" geleverd aan de pantsereenheden en de cavaleriebrigades. Hij werd door de tankeenheden als lichte tank gebruikt. Het eerste operationele gebruik was in 1933 in Centraal Mongolië, waar verkenningsoperaties werden uitgevoerd en zelfs de Grote Chinese Muur werd overgestoken.

Het Type 95 Lichte Tank

Het Type 92 Zware Gevechtsvoertuig was wel zeer beweeglijk, maar had onvoldoende vuurkracht en pantserbescherming. Daarom werden in juli 1933 inschrijvingen gevraagd voor het ontwerp van een zeven ton zware tank, die op de weg een topsnelheid van 40 km/uur moest kunnen halen. Voorts moest hij bewapend zijn met een 37 mm kanon in de toren en een machinegeweer in de romp, naast de bestuurder. De pantsering moest zwaarder worden dan die van het Type 92 en bestand zijn tegen het vuur van 7,7 mm wapens. De motor moest een vermogen hebben van 110 pk, rechts achterin het voertuig zijn geplaatst en, in ieder geval gedeeltelijk, toegankelijk zijn vanuit het bestuurderscompartiment. De bemanning zou uit drie personen bestaan, de commandant/schutter, bestuurder en machinegeweerschutter.

De foto's van boven naar beneden:

. Tankette Type 97 tijdens evaluaties door de Britten (IWM).

. Het sterkste punt van de Japanse tanks was hun onderstel. Door de grote loopwielen hadden ze een uitstekende wegligging en terreinwaardigheid. Deze Type 95 is buitgemaakt door de Britten, die de woorden "under new management" op de zijkant hebben gezet. (IWM)

. Uit deze foto blijken de kleine afmetingen en de lay-out van de Type 95. De toren staat in "5 uur" positie. (IWM)

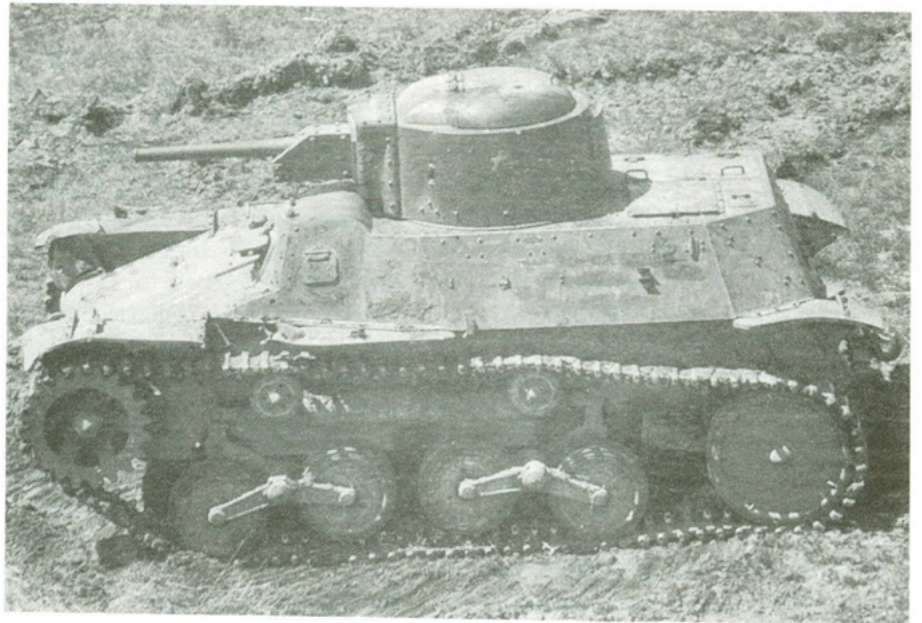

De Mitsubishi fabrieken begonnen in 1933 met de bouw van een prototype, dat in juni 1934 gereed was. Het kwam met glans door het testprogramma, er werden alleen enkele aanpassingen gedaan om het gewicht wat te verminderen. De nieuwe tank woog 6½ ton en had op de weg een topsnelheid van 45 km/uur. Bij verdere beproevingen door het leger toonde de cavalerie zich zeer tevreden, maar de infanterie had liever een zwaardere tank. Men vond het 37 mm kanon te licht en de pantsering te zwak.

In de winter van 1934/1935 werd het prototype door een onafhankelijke gecombineerde legerbrigade getest in Noord Mandsjoerije. Ondanks de vaak zware weersomstandigheden vertoonde de tank geen gebreken. De brigade verzocht onmiddellijk met de tank te worden uitgerust, evenals een naburige cavalerie-eenheid, die vond dat hun eigen Type 92's veel te weinig vuurkracht hadden.

Er werd dus een tweede prototype gebouwd dat in november 1935 gereed was. Het kreeg de aanduiding "Lichte Tank Type 95" en was bestemd voor gebruik door zowel de cavalerie als de infanterie. Het ontwerp werd op verschillende punten aangepast, o.a. werd het 37 mm kanon vervangen door een modernere uitvoering met een aanvangssnelheid van 675 m/sec in plaats van de 575 m/sec van het oude type. Voorts werd in de achterwand van de toren een tweede machinegeweer gemonteerd. Het uiteindelijke gewicht van de tank kwam hierdoor op 7,4 ton. Interessant was dat de tank werd aangedreven door een dieselmotor, die betrouwbaarder was dan een benzinemotor.

De Type 95 in gebruik.

De nieuwe lichte tank werd geleverd aan de reeds genoemde onafhankelijke gecombineerde brigade en kwam voor het eerst in actie in 1937, met het Japanse expeditionaire corps in China. Omdat het Japanse leger bij deze actie op heel weinig tegenstand stuitte, kon de werkelijke waarde van de tank niet worden vastgesteld. De brigade werd kort daarna ontbonden,

waarbij het regiment lichte tanks een onafhankelijke status kreeg. Later kregen alle kregen alle middelzware tankregimenten een peloton lichte tanks. Op dezelfde manier kregen de bereden cavalerie-eenheden ook lichte tanks, waardoor hun vuurkracht enorm toenam.

Tijdens de eerste campagnes in de tweede wereldoorlog leverden de Japanse lichte tanks goede prestaties, vooral in Maleisië. Later, toe ze werden geconfronteerd met de veel sterkere Amerikaanse tanks zoals de Lee en de Sherman, was het allemaal niet meer zo eenvoudig ...

De Type 97 "Tankette"

In het begin van de jaren dertig was bijna elk leger geïnteresseerd in "tankettes", kleine artillerietrekkertjes die verondersteld werden zichzelf te kunnen verdedigen. Ze verloren echter vrij snel hun bruikbaarheid en in 1937 besloot het Japanse leger een "verbeterde tankette" te ontwerpen, die in feite een lichte tank zou worden. Hij werd in de loop van 1937 in productie genomen, wat echter niet zonder problemen ging omdat het Japanse leger een dieselmotor wens- te, vanwege de standaardisatie met de Type 95 lichte tank. Er was echter geen dieselmotor beschikbaar die klein genoeg was om in het voertuig

Een Tankette Type 97 tijdens een evaluatie door de Britten. Het onderstel is bijna gelijk aan dat van de lichte tank Type 95. Hij ziet

te worden ingebouwd, hoewel de motorenfabrikant Ikegai er op wat latere termijn wel een zou kunnen leveren. Het eerste model van de Type 97 had de motor voorin, maar dit voldeed niet, met name omdat de bestuurder te ver bij de commandant vandaan zat. Daarom werd besloten de motor weer achterin te plaatsen, net als in de Type 95 lichte tank. Dit voldeed veel beter en deze uitvoering werd derhalve geaccepteerd als de "Type 97 tankette". De opdracht ging naar de Tokyo Automobielfabrieken, de motoren werden geleverd door Ikegai.

De tankettes waren ideaal voor de gevechten in China. Ze werden vooral gebruikt voor verkennings-, verbindings- en beveiligingsopdrachten. Af en toe, en door hun beweeglijkheid en het ontbreken van vijandelijke tanks soms ook met succes, werden ze ook gebruikt als gevechtstank. In de Tweede Wereldoorlog veranderde natuurlijk alles. Ze waren geen partij voor de Amerikaanse en Britse Lee's en Shermans en in 1945 helemaal niet voor de Russische T34/85's, IS2's en IS3's.

De Japanse industrie, die veel succes had met het bouwen van zware oorlogschepen, is er vreemd genoeg nooit in geslaagd zware vliegtuigen en tanks te bouwen.

er moderner uit dan de Amerikaanse Stuart en werd, net als de Stuart in Noord-Afrika, op een verkeerde tactische manier ingezet.

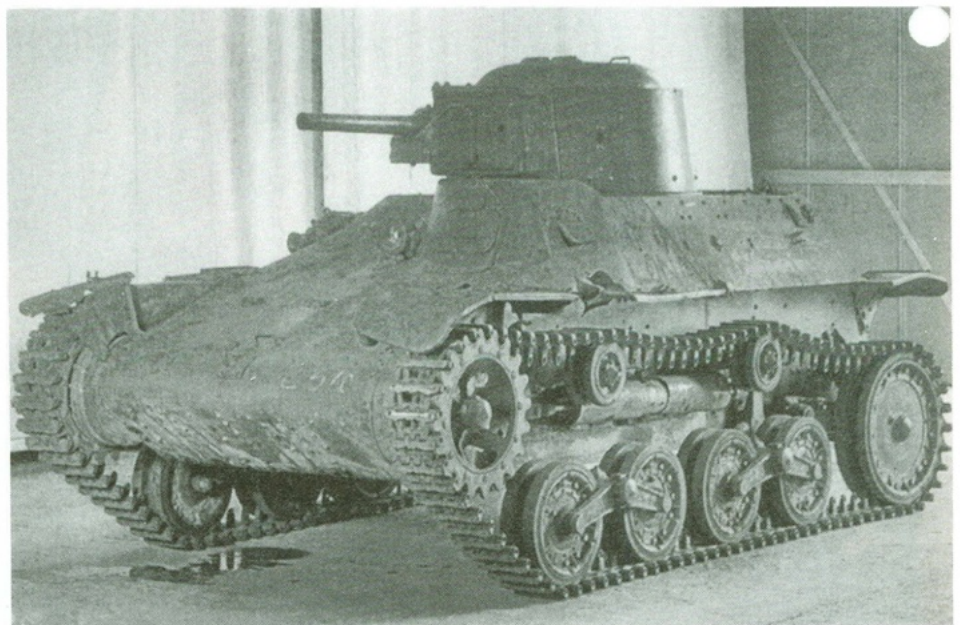

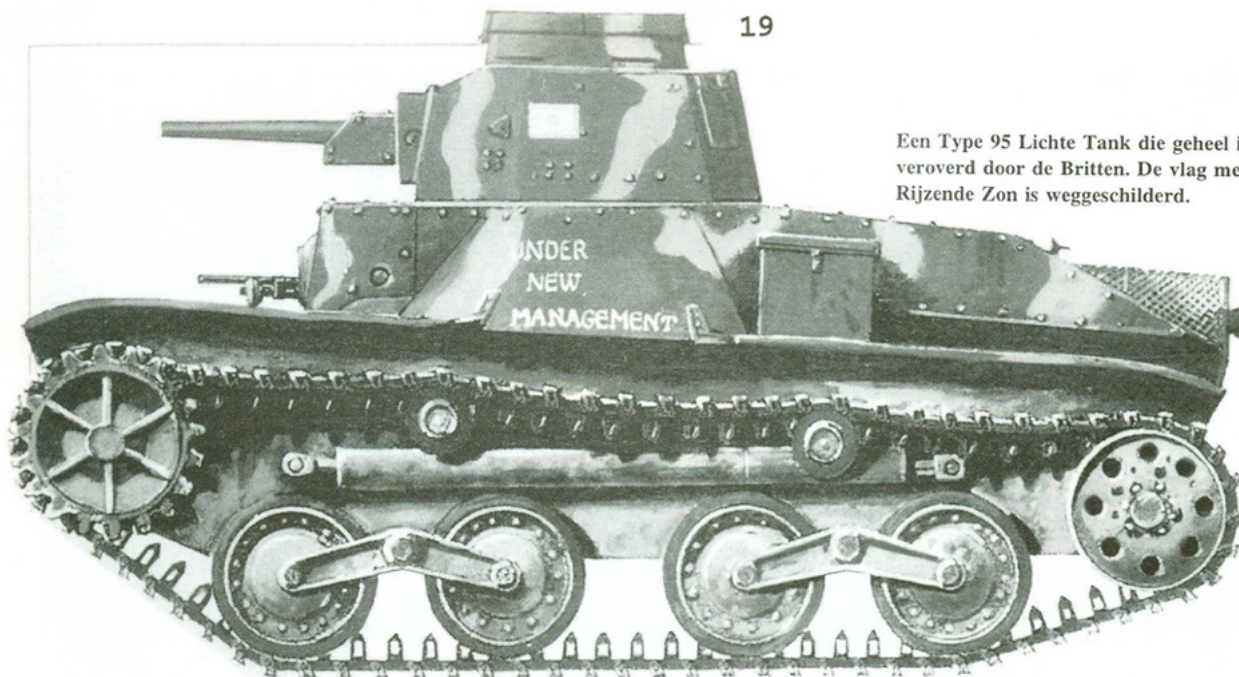

Een Type 95 Lichte Tank die geheel intact is veroverd door de Britten. De vlag met de Rijzende Zon is weggeschilderd.

Deze tankette is de meest recente van de hier afgebeelde voertuigen. Het is de Type 97, die met een 37 mm dan wel een 47 mm antitankkanon was bewapend. In dit geval is het een 37 mm kanon.

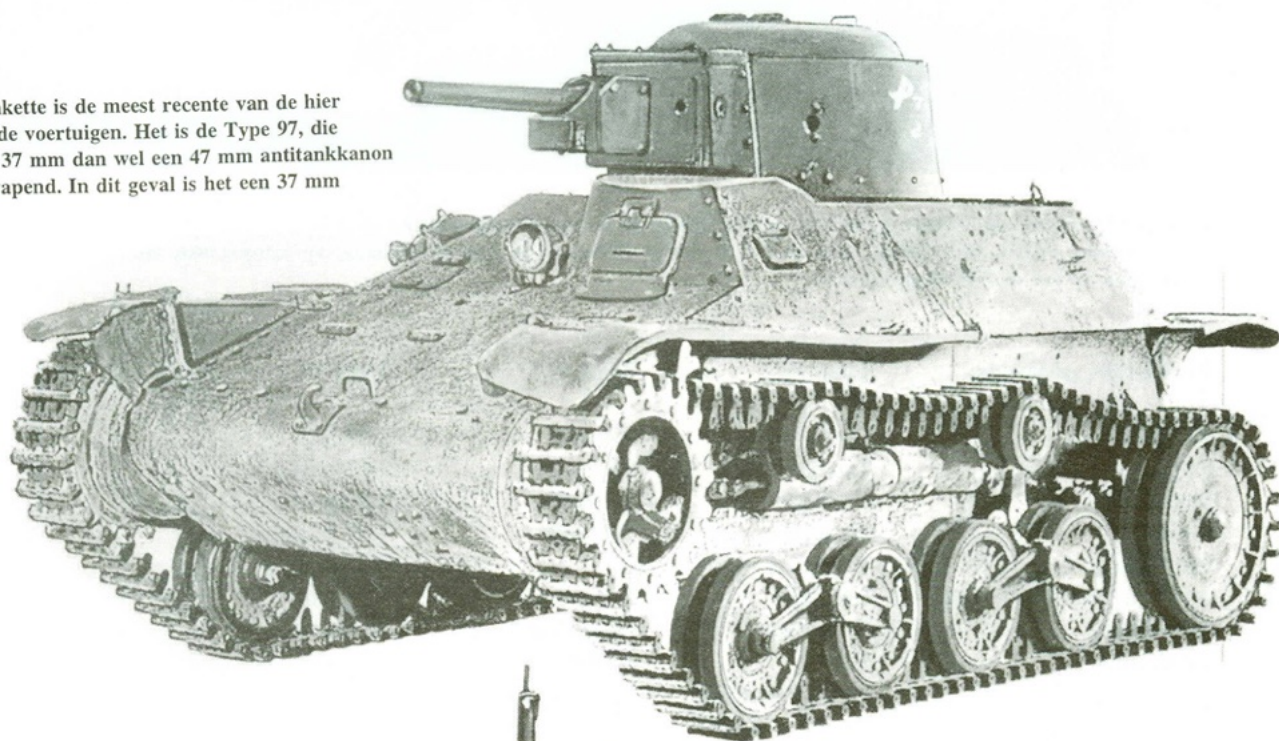

Deze tank is een tussenversie van het Type 92 Zware Gevechtsvoertuig. Het heeft aan elke kant zes loopwielen. Bij de definitieve uitvoering waren dit er weer vier geworden.

Tekeningen: Jean Restayn/Militaria Magazine

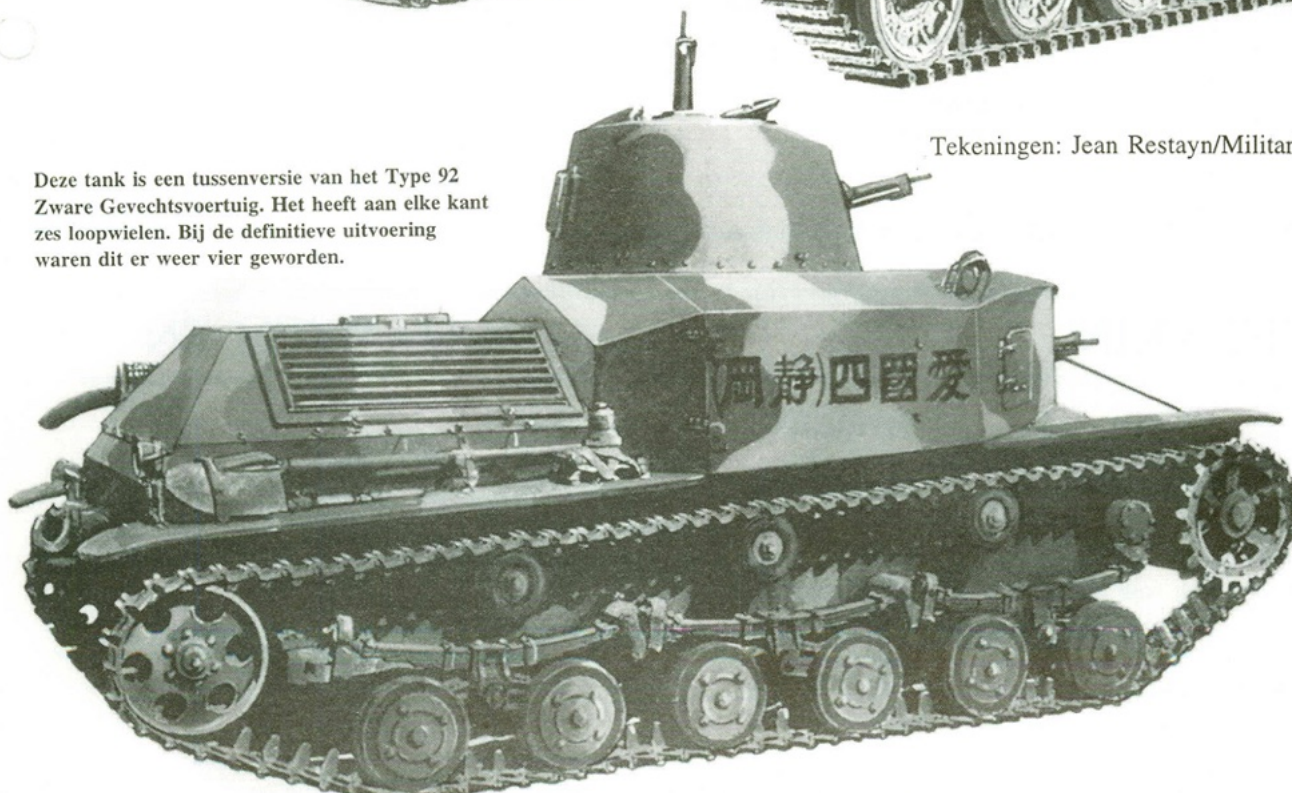

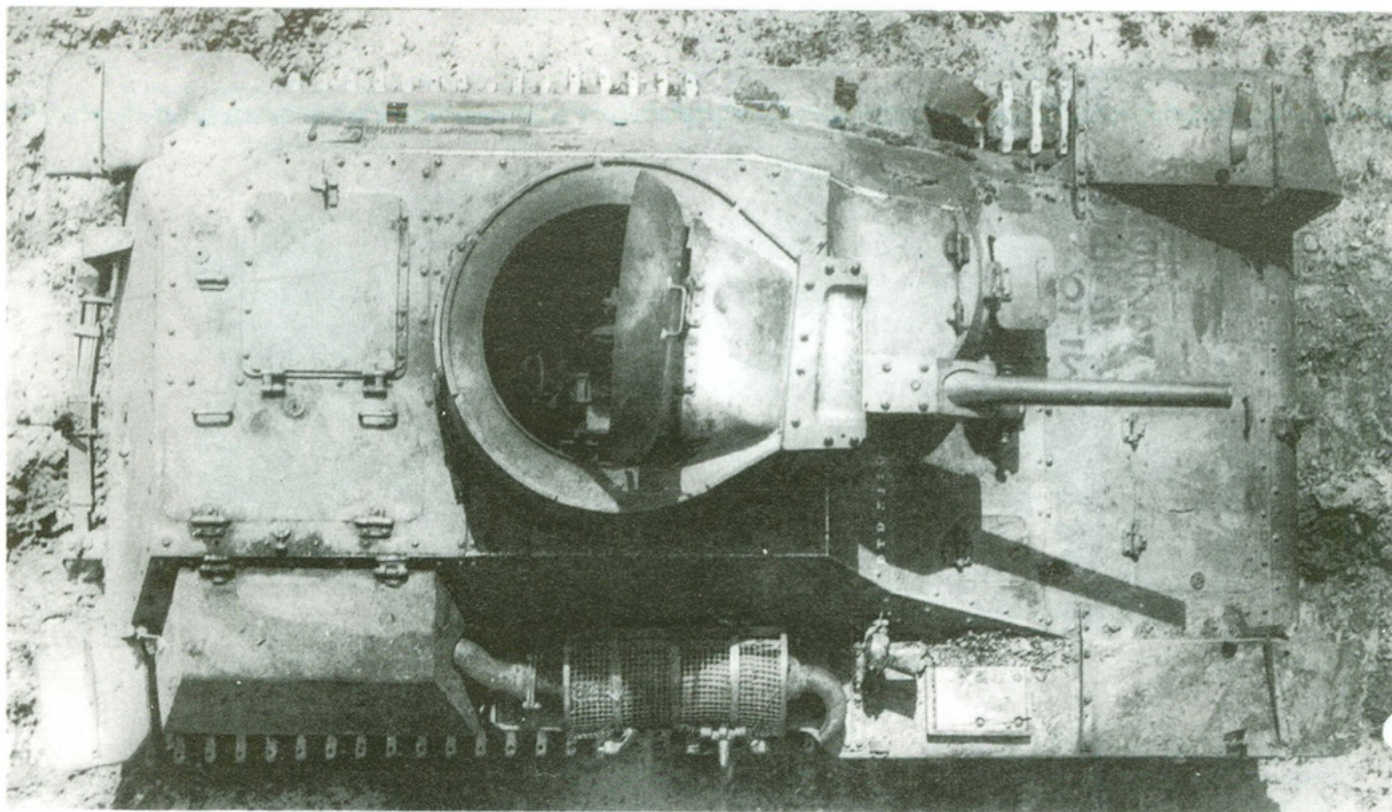

De Type 97 tankette van bovenaf gezien. Dit voertuig is door de Britten buitgemaakt en naar Engeland gebracht, zoals blijkt uit de woorden op de voorkant (MI 10, War Office, London). MI 10 was verantwoordelijk voor de evaluatie van buitgemaakte vijandelijke uitrusting. Het maakte deel uit van de Inlichtingen Dienst.

Technische gegevens:	Type 92	Type 95	Type 97
gewicht:	3,5 ton	7,4 ton	4,25 ton
lengte:	4 meter	4,1 meter	3,66 meter
breedte:	1,6 meter	2,1 meter	1,8 meter
hoogte:	1,9 meter	1,8 meter	1,77 meter
bemannig:	3	3	2
overschrijdingsvermogen:	1,6 meter	2 meter	1,7 meter
topsnelheid:	40 km/uur	45 km/uur	42 km/uur
pantsering:	6 mm	12 mm	6 mm
bewapening:	1x 12,7 mm MG 1x 7,7 mm MG	1x 37 mm kanon 1 of 2 7,7 mm MG	1x 37 mm kanon of 1x 7,7 mm MG
motor:	6 cilinder, luchtgekoeld		4 cilinder diesel, luchtgekoeld, 65 pk

Bron: Militaria, "Japanese Light Tanks" door Yves Buffetaut

SOFT SKIN

JOHAN GROEN

SCHWEIZER LKW, 4 X 4, 5 TON

Nadat in de jaren dertig en veertig door de firma "SAURER" diverse terreinwaardige voertuigen voor het Zwitserse leger waren gebouwd, bleek er eind veertig behoefte te bestaan aan nieuwe voertuigen. In 1950 ontstond, in samenwerking met de firma's F.B.W. en BERNA, een voertuigserie in twee klassen, nl. 3½ en 5 ton laadvermogen. De type-aanduidingen voor deze voertuigen zijn als volgt:

	Saurer	Berna	F.B.W.
. voor de 3½ ton klasse:	type 2CM	AX35	2UM
. voor de 5 ton klasse:	type 4CM	AX40	4UM

SAURER, 4CM / BERNA, 4UM / FBW, AX40.

Lkw. 4x4, 5ton.

1194 JG ©

1:35

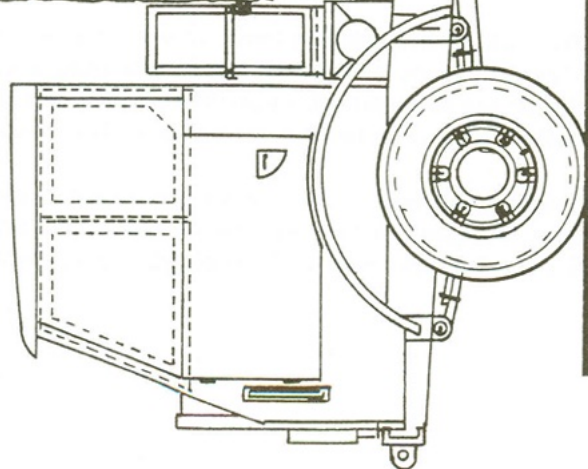
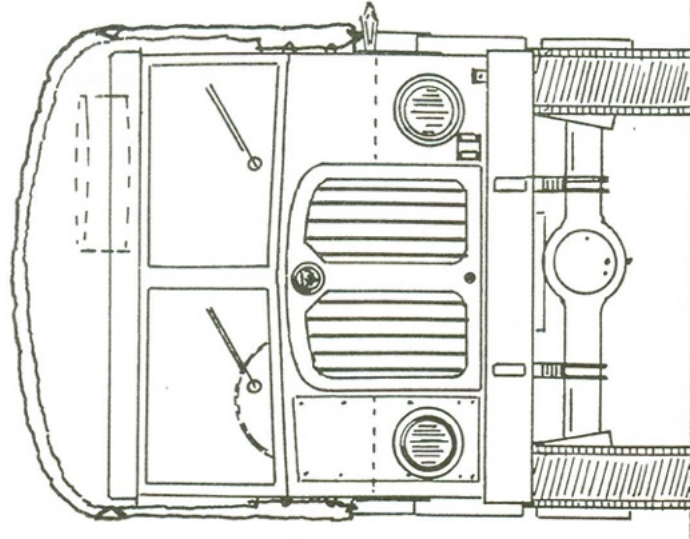
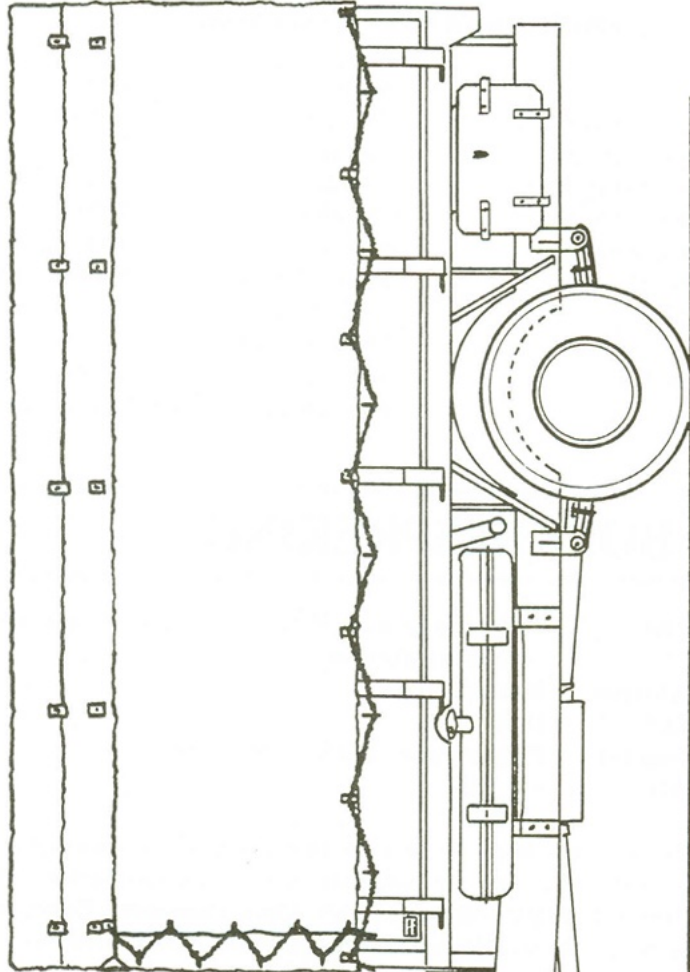
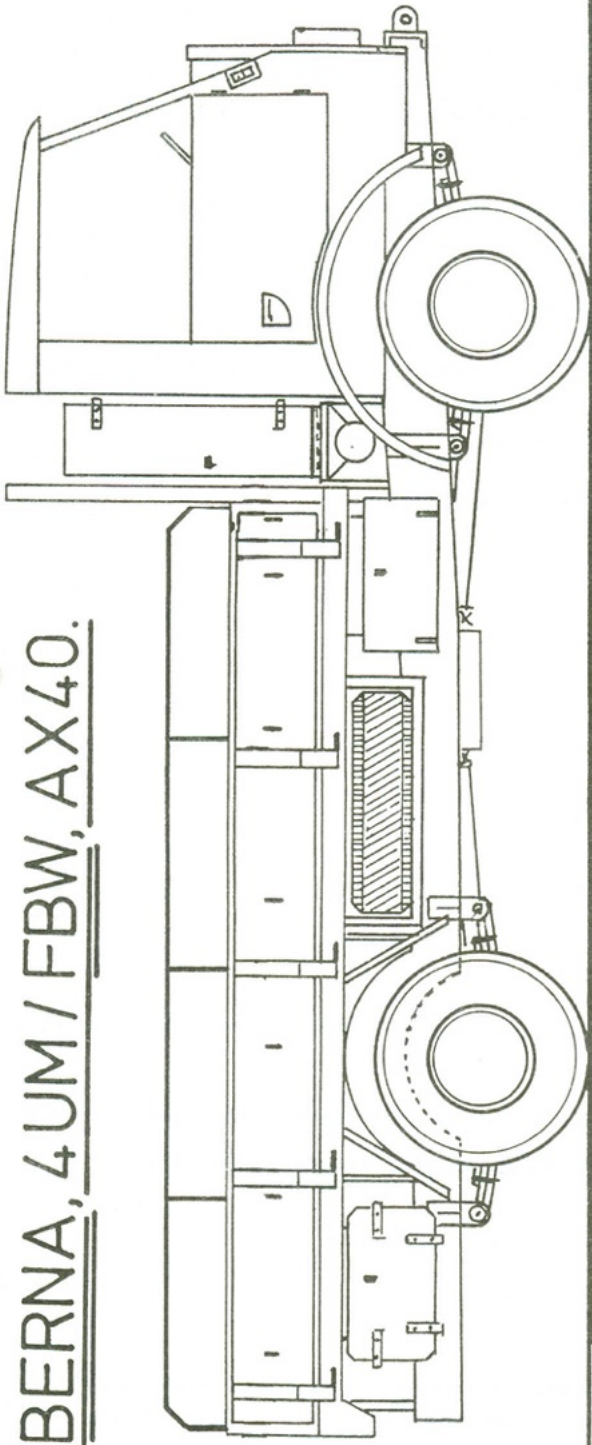

Deze voertuigen werden ook verkocht aan civiele ondernemers, die, indien ook de opbouw aan een aantal eisen voldeed, hiervoor een vergoeding kregen van de regering omdat de voertuigen in tijd van oorlog direct opeisbaar waren. Bij civiele ondernemers werden ze vooral ingezet in de bouw en voor het zwaar transport. Beide series hadden een lier met een trekkracht van resp. 6 en 7 ton. Ook zijn er door Saurer prototypes gebouwd van een 6x6 uitvoering met een laadvermogen van 7½ ton (het type 5CM).

De voertuigen zijn in diverse uitvoeringen geleverd. De 3½ tonner komt voor als vrachtwagen en met een gesloten radio-opbouw. De 5 tonner komt voor als vrachtwagen, radiowagen (hij heeft dan een integraal gebouwde opbouw), als kipwagen en als langhout transporter met een dolly. De 3½ tonner heeft in de laadbak plaats voor 28 volledig bewapende militairen, terwijl de 5 tonner plaats biedt aan 32 vol bewapende militairen.

De voertuigen, die uiterlijk geheel aan elkaar gelijk zijn, zijn alleen herkenbaar aan de fabriekselementen op de radiatormantel. De voertuigen van de firma F.B.W. hadden enkele afwijkingen ten opzichte van de andere twee. Er werd onder andere gebruik gemaakt van eigen motoren en versnellingsbakken.

Kent/heeft iemand van de leden productie-aantallen en/of foto's van deze voertuigen?

TECHNISCHE GEGEVENS (Saurer/Berna)

	Saurer	Berna
lengte, totaal	5,9 m	6,39 m
breedte, totaal	2,21 m	2,2 m
hoogte met huif	3,14 m	3,14 m
gewicht leeg	5500 kg	7000 kg
laadvermogen	3500 kg	5000 kg
motor	Saurer, CR2D, 4 cil. in lijn	Saurer, CT2D 6 cil. in lijn
	75 pk bij 1800 t/m	120 pk bij 1800 t/m
banden	8.25 x 25 bij beiden achter dubbel gemonteerd	10.00 x 20

BOEKBESPREKING

- Titel** : Lastkraftwagen der Wehrmacht (Deutsche und erbeutete Radfahrzeuge in Einsatz, Technik-Anstrich-Abzeichen-Zubehör)
- Schrijver** : Reinhard Frank
- Taal** : Duits
- Uitgever** : Podzun-Pallas, ISBN: 3.7909.0466.X
- Prijs** : ± f 65,=

Dit boek beschrijft de door de Duitse aan- en afvoertroepen gebruikte vrachtwagens, zowel van Duitse makelij als buitgemaakte, van de volgende vrachtwagenfabrikanten: Borgward, Büssing-NAG, Daimler-Benz, Faun, Ford, Henschel, Krupp, Magirus, MAN, Opel, Phänomen, Vomag en de Eenheidsdiesel. Van de buitgemaakte voertuigen noem ik Citroën, Matford, Peugeot, Renault, Morris, Bedford, Scammel en GAZ-B.

Het boek bevat honderden foto's en een uitvoerige beschrijving van het Duitse nummerbordensysteem, een lijst met Kfz.nummers, tactische tekens van de verzorgingstroepen en troepenketkens. Ook wordt aandacht geschonken aan de kleuren van het materiaal, vanaf 1914 tot 1945, met de diverse wijzigingen die er op dit gebied hebben plaatsgevonden. Heel duidelijk is de beschrijving van de nachtverlichting en het afstand-nachtachterlicht.

Conclusie: het boek is een welkome aanvulling voor de bouwer van Duitse militaire vrachtwagens. Op de 207 pagina's staan zeer goede foto's, waarvan de meeste mij totaal onbekend waren. Dus echte inzet-foto's uit heel Europa en Noord-Afrika. Het boek is o.a. verkrijgbaar bij H.de Weerd, Middellaan 54, Apeldoorn, 055-55218

Met vriendelijke groeten,

Bert Koopman,



BOUWVERSLAG van de Sd.Kfz. 138/1 Ausf.H "GRILLE" van Kirin door HAN ADEMA

TECHNISCHE GEGEVENS

fabrikant : BMM
 aantal gebouwd : 90 + prototype
 gewicht : 11,5 ton
 lengte : 4,61 m
 breedte : 2,16 m
 hoogte : 2,4 m
 snelheid (max) : 35 km/uur
 radio : FuG 16
 motor : Praga EPA/2
 versnellingsbak : 5 vooruit
 1 achteruit

bemanning : 5 man
 bewapening : 1 x 15 cm sIG33/1 L/12
 1 x 7,92 mm MG34
 munitie : 15 granaten
 pantsering:
 bovenbouw : voorkant 15 mm, 12°
 zijkant 15 mm
 achterkant 15 mm, 12°
 romp : voorkant 50 mm, 15°
 zijkant 15 mm
 achterkant 15 mm, 16°
 bodem : 8 mm

HET MODEL

Kleur plastic: licht grijs

Aantal onderdelen: 409. Hiervan komen er 224 voor rekening van de losse schakels van de rupsbanden. Tevens zijn inbegrepen 10 geëtste metalen onderdelen.

Nieuw model?: ja en nee. Een deel van de inhoud van deze doos bestaat uit de PzKpfw 38(t) van Italeri, zodat u een groot aantal onderdelen overhoudt voor uw reservebak. Nieuw zijn de bovenbouw, het kanon, loopwielen (kleinere diameter) en een groot deel van het interieur. En natuurlijk de losse schakels van de rupsbanden.

Bouwbeschrijving: de tekeningen zijn duidelijk en waar eventueel toch nog onduidelijkheden zijn, bieden de vier foto's uitkomst. Er zijn geen technische gegevens vermeld en de schilderinstructies zijn matig.

Passing van de onderdelen: redelijk tot goed. Er moet hier en daar wel met putty worden gewerkt en worden geschuurd.

Overeenkomst met het origineel: redelijk. Het model is iets te kort en de afstand tussen het aandrijf wiel en het eerste loopwiel klopt niet helemaal. Dit zal echter moeilijk te verhelpen zijn. Veel onderdelen zijn iets te dik uitgevallen, maar dat is met plastic al gauw het geval. Het gaat dan om de granaathouders, het affuit van het kanon, de stoel frames en de steunen voor het camouflage-net c.q. dekzeil.

Er zijn iets te weinig schakels om een mooie "hang" in de rupsband te maken, maar daar is iets op gevonden (zie onder het volgende punt).

GEVONDEN FOUTEN EN VERBETERINGEN TIJDENS DE BOUW

Stap 1: de op de tekening zichtbare kijksleuf kan worden verwijderd. Het hoeft echter niet omdat hij wegvalt achter het pantserschild. Maar twee kijksleuven achter elkaar is een beetje veel van het goede, vooral omdat op het pant-

terschild ook weer een kijksleuf wordt gemonteerd.

Stap 2: de insparingen aan de zijanten van onderdeel C1 moeten 1 mm breder worden gemaakt. Echter alleen aan de voorzijde van de sleuven materiaal verwijderen, zodat C1 iets meet naar achteren kan schuiven. Het sluit dan beter aan tegen onderdeel 23.

Tussen C1 en de zijanten van de romp moet putty worden aangebracht. Onderdeel 89 moet iets hoger worden

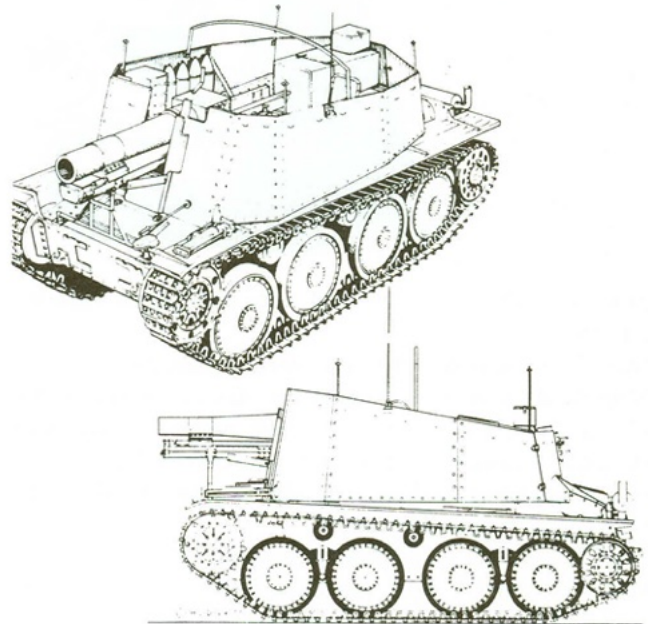

aangebracht dan staat aangegeven. Bij onderdeel 23 moet het onderste scharnier van de deur worden verwijderd, zodat C1 beter kan aansluiten.

Bij het aanbrengen van de rupsbanden moet men er op letten dat men de rupsband bij de steunwielen aan de bovenzijde niet te veel laat doorhangen, omdat er anders schakels te weinig zijn (zie ook stap 6 voor een noodoplossing).

Stap 3: bij de zender/ontvanger horen eigenlijk een

koptelefoon en microfoon. De zender/ontvanger moet iets naar achteren worden gezet, zodat hij voor het grootste deel onder onderdeel MA9 staat. Aan de linkerkant moet er een steunblokje onder worden gelijmd.

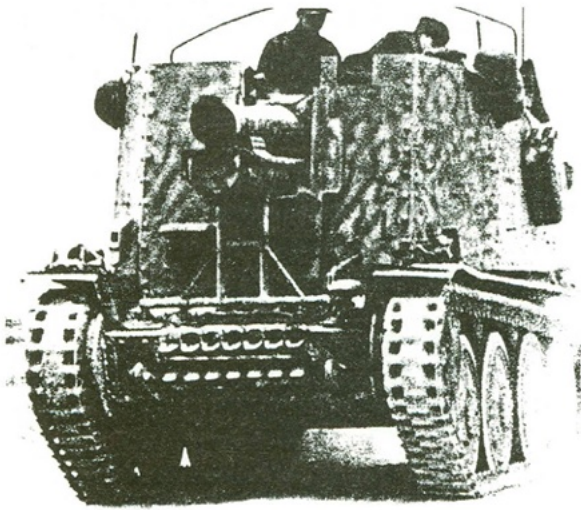

A front view of the GRILLE. Note the massive gun-lock on the front plate. Though fairly high, the GRILLE had a much lower silhouette than other self-propelled guns built on French or even German chassis. (Bundesarchiv)

The first ninety self-propelled 15 cm infantry howitzers were built on the aust H chassis of the 38(t). This conversion provided the artillery with the much needed mobility and cross-country performance which no towed gun could equal. Moreover, the gun was always ready for firing and did not have to be emplaced first. (Bundesarchiv)

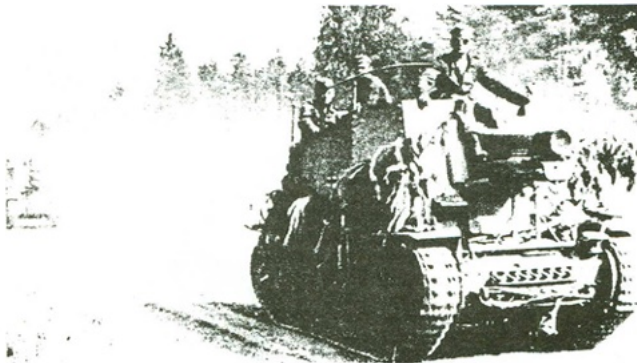

Stap 4: geheel in orde. Wel alles eerst goed "droog" passen.

Stap 5: op onderdeel A30 een antenne plaatsen.

Stap 6: als u ze in voorraad hebt, dan de onderdelen B1 (4 stuks) vervangen door vier oude rubber schakels van de Italeri bouwdoos. Zo krijgt u vier extra schakels voor een natuurlijker verloop van de rupsbanden. Boor de uitlaat van onderdeel 67 uit.

Stap 7: zorg dat de achterkant van deel D11 en de voorkant van deel D1 goed vlak zijn, anders ontstaat er een kier die moeilijk is weg te werken.

Onderdeel A11 moet volgens mij worden veranderd. De holle achterkant moet vlak worden gemaakt.

Stap 8: is in orde. Voorzichtig met de metalen onderdelen!

Stap 9: de onderdelen A7, A8, A13 en A32 vervangen door koperdraad of iets dergelijks, als het maar dunner is. Voor de perfectionisten onder ons: onderdeel MA7 kon eigenlijk draaien bij A10 (d.m.v. een spanveer) zodat, als de kanonloop omhoog ging, onderdeel MA7 mee omhoog ging en hierdoor de achterliggende gevechtsruimte geslo-

ten bleef.

Zorg dat de onderzijde van de onderdelen D3 en D4 (stap 7) vlak op de bodemplaat C1 komen te staan. De onderzijde van D3 en D4 iets schuin vijlen, of (hangt af van de hoogte en de stand) er een schuin plaatje onder lijmen. En ook hier geldt: vervang 4 x B1 door oude rubberen exemplaren van Italeri als u schakels in reserve wilt houden (zie ook stap 6).

SCHILDERINSTRUCTIES

De schilder instructies zijn niet zo goed. De kleuraanduidingen zijn in een bij ons onbekend merk en in de kleuraanduidingen van Italeri. Ook de kleuromschrijving is niet altijd goed. Zo is b.v. dekleuromschrijving voor het sluitstuk van het kanon "H71 middle stone", terwijl dit "H71 staal" moet zijn.

Het aangegeven camouflage schema is juist, maar de kleuromschrijving niet. Ik hou het op de kleurentekening uit het SS Armour Boek van Squadron/Signal (blz. 37). Het hier getekende voertuig heeft een gele basiskleur met groene strepen op de bovenbouw en het kanon. De wielen en onderbouw zijn geel (zie ook z/w foto op blz. 42). Over de kleuren van de granaten heb ik niet veel gegevens, maar ook hier is de kleuraanduiding niet goed. H8 "zilver" moet "aluminium" zijn, H9 "goud" moet "koper" zijn.

DECALS

Decal 1: de kruisen: de plaats op de achterkant is goed, die op de zijkanten niet. Deze moet iets naar voren, maar wel op dezelfde hoogte.

Decal 2: de naam HEIDI is op geen enkele foto teruggevonden.

Decal 3: het nummer 35 is op geen enkele foto te vinden. De artillerie had wel de gewoonte de stukken te nummeren, maar deed dat meestal met kleine nummers (soms letters) op het kanon zelf.

Decal 4, 5, 6, 8, 9 en 10: deze zijn juist en hun aangegeven plaats ook.

Decal 7: Leibstandarte SS Adolf Hitler: heb ik ook nergens kunnen vinden. De volgende legeronderdelen heb ik wel kunnen vinden: 9/Pz.Gen.Lehr Rgt.(gp) 901, Pz.Lehr Div., Fsh.Pz.Div. "Hermann Göring", SS Pz.Gren.Div. "Das Reich" en 38. Panzer schwere Infanteriegeschützabteilung 2 Panzer Division.

LITERATUUR

- * Encyclopedia of German Tanks of WW2, Peter Chamberlain, Arms & Armour Press;
- * Die Panzer Kampfwagen 35(t) und 38(t) (deel 11 Militärfahrzeugen serie), Walter J. Spielberger, Motor Buch Verlag;
- * Panzer 38(t) (deel 24), Horst Scheibert, Potzum Pallas Verlag;
- * Pz.Kpfw. 38(t) in action (deel 19), Charles K. Kliment, Squadron Signal;
- * Bison und andere 15 cm Geschütze auf Selbstfahrlafet-

ten (deel 76), Joachim Engelmann, Potzum Pallas Verlag;

* SS Armor, Robert C. Stern, Squadron Signal;

* Sturm Artillerie (deel 4 Armor serie), Walter J. Spiel-

berger, Aereo Publishers.

In het januari '94 nummer van het Duitse modelbouwblad KIT staat een uitgebreid met foto's geïllustreerd artikel over de bouw van de GRILLE.

TIJDSCHRIFTEN

Museum Ordnance

The Magazine for the
U.S. Army Ordnance Museum



\$3.00
July 1994

Sinds enkele jaren geeft het Ordnance Museum in Aberdeen, U.S.A., een tweemaandelijkse tijdschrift uit, **Museum Ordnance** genaamd. Per aflevering bevat het vier tot zes artikelen over pantservoertuigen, geïllustreerd met goede zwart-wit foto's, waarop veel details te zien zijn. De artikelen gaan deels over voertuigen die in het museum ten toon zijn gesteld en deels zijn het artikelen die door andere schrijvers zijn verzorgd. Om een idee te geven van de inhoud: in de laatste drie nummers van

1994 werden behandeld de M24 Chaffee, de Zuid-Afrikaanse Olifant, de Christie tank, de Sd.Kfz 234/3 en Marmon-Herrington tanks. Voorts waren er modelbouwartikelen over de ombouw van de Poolse T7P tot een 6-tons Vickers tank, het opknappen en opnieuw beschilderen van oude modellen en varianten van het Russische ZIS 3/M42 veldkanon. Ook de militaire geschiedenis kreeg aandacht in de vorm van artikelen over Rommels Onafhankelijke 605e Panzerjäger-Abteilung in Noord-Afrika en het grensconflict tussen Egypte en Libië in juli 1977. En natuurlijk werd er aandacht geschonken aan nieuw verschenen boeken, museum-publicaties, e.d.

Al met al dus een gevarieerde inhoud met veel en goede foto's. Een buitenlands abonnement kost \$ 18,50 zeepost en \$ 27,- luchtpost. De uitgever is Darlington Productions, Inc., P.O.Box 5884, Darlington, MD 21034, U.S.A.

NIEUWE LEDEN

J. BOLDERDIJK, [redacted]; M. DECLERCK, [redacted] België, [redacted]
[redacted] G. van GEYTENBEEK, [redacted]; A. v.d. HAAK, [redacted]
[redacted] België; M.W.A. HENDRIKS, [redacted]; B.T. JANSEN, [redacted]
[redacted] W.R. JOOSSE, [redacted]; J.W.T.M. MEKERS, [redacted]
[redacted] C.P.L. PAUL, [redacted]; F.R. PLANKEN, [redacted]
[redacted] H.J.G. SMITH, Kast. [redacted]; A. WOUTERS, [redacted]
[redacted] R. WIJREN, [redacted]

Welkom bij TWENOT!

We vermelden altijd netjes de nieuwe leden, maar er zijn natuurlijk ook wel opzeggingen. Als u een ledenlijst wilt hebben, stuur dan even een briefje of een (brief)kaartje naar Kees Blijleven, [redacted] en u krijgt met de juni-TANK (de volgende dus) een geheel bijgewerkte ledenlijst toegestuurd.

NATIONALE MANIFESTATIE



Rob de Jong
 Herenstraat 74
 2802 KJ Gouda
 Nederland

LANCIER MODELBOUW



DRAGON MODELS

6022	PzKpfw IV Ausf. J late version.....f	69,50
6026	Sturmpanzer IV Brummbär late version.....f	69,50
6030	SdKfz 138/2 Hetzer early version.....f	62,50
6033	SdKfz 142/1 Sturmgeschütz III Ausf. F.....f	62,50
6035	M4A4 Sherman.....f	62,50
6803	JSU-152 howitzer.....f	62,50
3814	M-4 Sherman HVSS Suspension.....f	26,50
6801	M26A-1 Pershing tank Korean War.....f	66,00
9009	M4A3E8 Sherman 'Easy Eight' Korean War versie f	79,95
3810	Tiger transport tracks (losse schakel tracks) f	17,50
3811	PzKpfw III/IV tracks 40cm early version.....f	17,50
3812	PzKpfw IV late version tracks.....f	17,50
3813	PzKpfw 38t road wheels and tracks.....f	17,50
3814	M-4 Sherman HVSS Suspension.....f	26,50
3312	US 1st Cavalry division figures.....f	15,50
3023	British SBS with Kayak figures.....f	15,50
6802	US Marines Korea 1950-51 figures.....f	15,50

****AANBIEDINGEN VAN DRAGON****

De volgende modellen zijn zeer scherp geprijsd en komen niet meer terug in de collectie! OP = OP

3508D	BMP-2E Afghanistan.....van f	64,50	voor....f	29,50
3510D	BTR-70 Afghanistan.....van f	64,50	voor....f	29,50
3520D	SS-1C Scud 'B'.....van f	116,00	voor....f	49,50
3524D	M1A2 Abrams MBT.....van f	64,50	voor....f	29,50

TAMIYA herproducties

35024	British tank Matilda.....f	43,95
35036	German SdKfz 232 8 Rad.....f	43,95
35039	US M3 Lee tank.....f	34,95
35059	Russian T34/76 '1943' productie.....f	39,95
35077	German PzKpfw IV 'Brummbär'.....f	42,95
35097	US M5A1 'Honey' tank.....f	30,95
35100	British Churchill Crocodile.....f	59,00
35101	German Flakpanzer IV 'Möbelwagen'.....f	44,95
35113	German SdKfz 250/3 'Greiff'.....f	39,95
35128	Livestock set.....f	9,95

TAMIYA

35180	German tank engine maintenance crew set, een setje met Maybach Tiger/Panther motor, 2 figuren en diverse soorten gereedschap.....f	29,95
00000	PzKpfw IV Ausf. J, een nieuw model van Tamiya met diverse interieurdetails (februari).....f	99,00
00000	PzKpfw IV etchings.....f	21,95
00000	PzKpfw IV tracks (losse schakels).....f	49,95
00000	PzKpfw IV messing munitie.....f	25,95

POSTORDERS

Voor postorderbestellingen kunt u ook op maandag bij ons terecht tussen 10.00 en 17.00u
 U kunt natuurlijk ook woensdag t/m zaterdag uw bestellingen plaatsen!
 De postordercatalogus kunt u bestellen door f25,00 over te maken op giro 60.81.081 of Rabobank 11.89.37.211 t.n.v. R. de Jong

Openingsstijden woensdag t/m vrijdag 10.00 - 18.00u

zaterdag 10.00 - 17.00u

donderdag koopavond 19.00 - 21.00u



(31) 1820 - 28185



(31) 1820 - 84290